

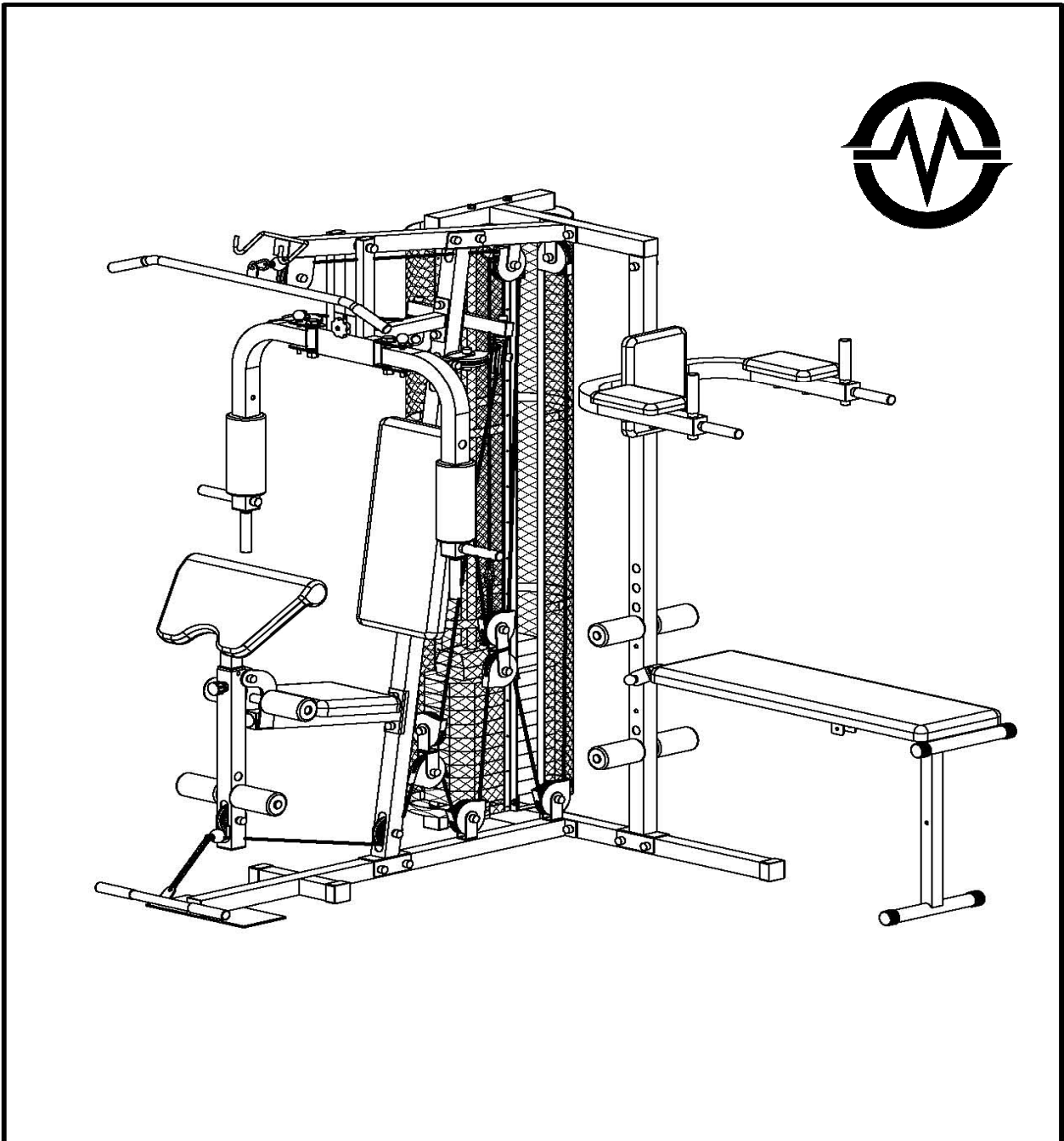

POSILOVACÍ VĚŽ MASTER® POSEIDON
MAS-HG1104



NÁVOD NA POUŽITÍ

Děkujeme, že jste se rozhodli pro koupi našeho produktu. Ačkoliv vynakládáme velké úsilí k zajištění kvality každého našeho výrobku, ojediněle se mohou vyskytnout chybějící nebo vadné díly. V případě objevení jakýchkoliv závad na stroji či zaznamenáte-li chybějící části stroje, kontaktujte nás za účelem jeho nahrazení. Tento stroj je určen výhradně pro domácí použití.

Základní informace:

- Tento stroj je určen pouze pro domácí použití. Stroj není určen pro komerční účely a vyšší výkonnostní zatížení.
- Nesprávné používání (jako např. nadměrné cvičení, prudké pohyby bez rozcvičení, špatné nastavení), mohou poškodit vaše zdraví.
- Před začátkem cvičení, konzultujte váš zdravotní stav – srdeční systém, krevní tlak, ortopedické problémy atd. se svým lékařem.
- Výrobce není zodpovědný za jakékoliv zranění, škodu nebo selhání způsobené použitím tohoto výrobku či špatným sestavením a údržbou stroje.

Bezpečnostní informace:







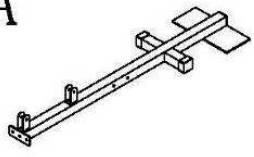
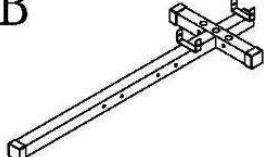
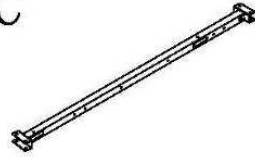
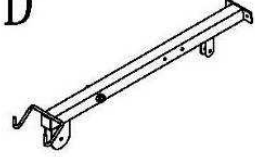
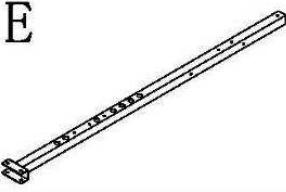
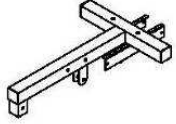
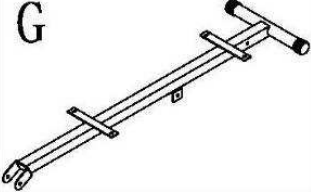
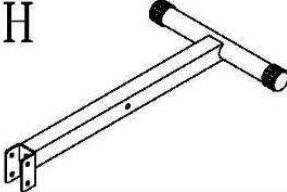
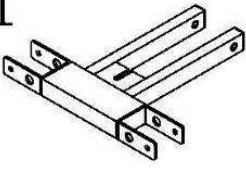
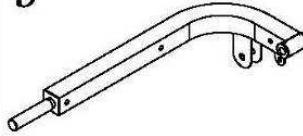
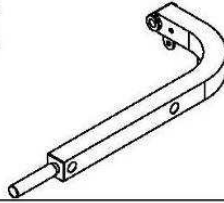
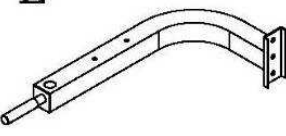
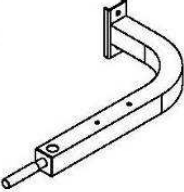
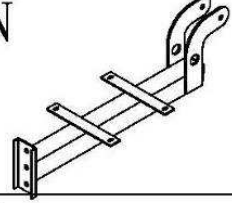
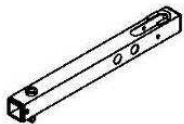
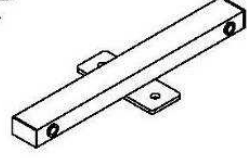
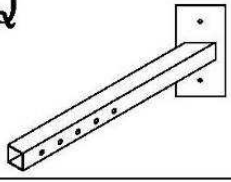
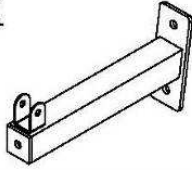
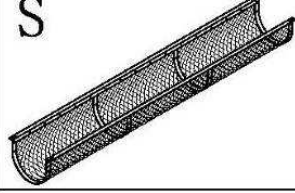
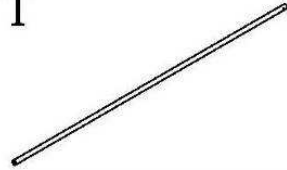
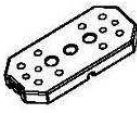

Abyste zamezili úrazu či poškození stroje dodržujte následující pravidla:

- Maximální nosnost stroje je 120 kg.
- Stroj je zařazen do třídy HC a není vhodný pro terapeutické cvičení.
- Stroj se nesmí používat v nevětraných místnostech.
- Posilovací věž nevystavujte vysokým teplotám, vlhkosti ani vodě.
- Před použitím si důkladně přečtěte návod na použití.
- Stroj umístěte na pevnou a rovnou plochu.
- Ujistěte se, že jsou kolem stroje minimálně 2 metry volného prostoru.
- Nesprávné nebo nadměrné cvičení může vážně poškodit vaše zdraví.
- Před zahájením tréninku se ujistěte, že vám páčky a další nastavovací mechanismy nebudou při cvičení překážet.
- Provádějte pravidelnou kontrolu všech částí. Pokud jsou poškozeny, stroj nepoužívejte a ihned poškozené části vyměňte nebo kontaktujte dodavatele.
- Pravidelně kontrolujte dotažení všech šroubů a matic.
- Dětem a domácím mazlíčkům zamezte přístup k posilovací věži. V blízkosti stroje je nenechávejte nikdy bez dozoru.
- Tento stroj není hračka.
- Tento manuál uschovejte pro případ budoucí potřeby (pro doobjednání náhr. dílů apod.).

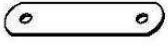
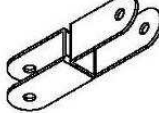
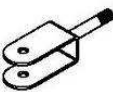
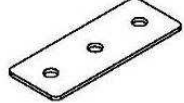
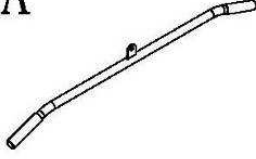
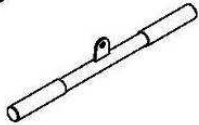
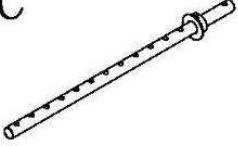
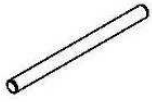
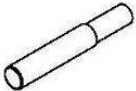
Důležité:

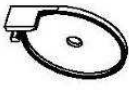









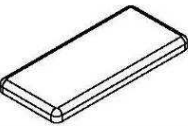
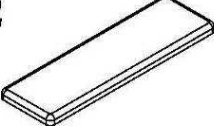
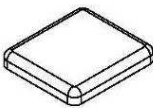

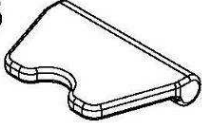
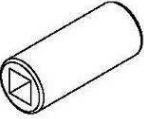

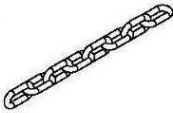

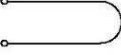
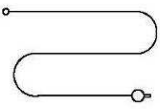
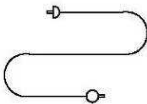

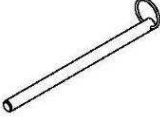
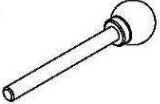
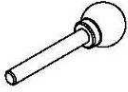

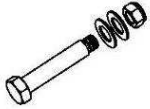
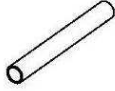
Vracejte zboží pouze v originálním balení, nebo balení, které je bezpečné pro přepravu a nemůže dojít k poškození stroje.

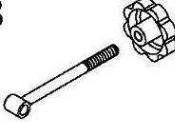

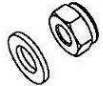
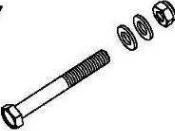
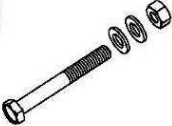
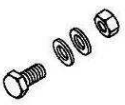
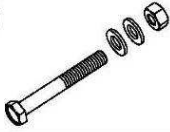
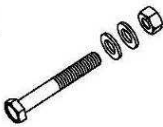
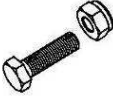
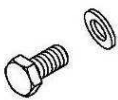
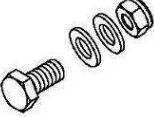
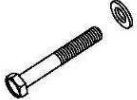
A		B		C		D	
E		F		G		H	
I		J		K		L	
M		N		O		P	
Q		R		S		T	
U		V		W		X	
Y		Z		AA		AB	
AC		AD		AE		AF	
AG		AH		AI		AJ	

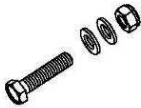
TABULKA SOUČÁSTEK

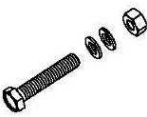
ČÍSLO	NÁZEV	KS
A	STŘEDNÍ ZÁKLADNA	1
B	ZADNÍ ZÁKLADNA	1
C	HLAVNÍ VERTIKÁLNÍ NOSNÍK	1
D	VRCHNÍ KŘÍŽOVÝ NOSNÍK	1
E	BOČNÍ VERTIKÁLNÍ NOSNÍK	1
F	VRCHNÍ ZADNÍ NOSNÍK	1
G	HLAVNÍ PODPĚRA SEDACÍ LAVICE	1
H	NOSNÍK LAVICE	1
I	PŘÍTLAČNÁ VZPĚRA	1
J	PRAVÁ PODPĚRA HRUDI	1
K	LEVÁ PODPĚRA HRUDI	1
L	PODPĚRA PRAVÉHO OPĚRADLA RUKOU	1
M	PODPĚRA LEVÉHO OPĚRADLA RUKOU	1
N	PODPĚRA SEDADLA	1
O	ROZŠÍŘENÍ PRO NOHY	1
P	PODPĚRA KLADKOSTROJE	1
Q	OPORA PŘEDNÍHO OPĚRADLA RUKOU	1
R	OPĚRA	1
S	SÍŤOVÝ KRYT	2
T	VODÍCÍ TYČ	2
U	DESKA PRO NASTAVENÍ ZÁVAŽÍ	12
V	VRCHNÍ DESKA	1
W	SPOJNÁ DESKA KLADKY	2
X	SPOJNÁ DESKA KLADKY	1
Y	SPOJNÁ DESKA KLADKY	2
Z	SPOJNÁ DESKA 130*50	3
AA	OBLOUKOVÉ MADLO	1
AB	TÁHLO	1
AC	DĚROVANÁ TYČ PRO VÝBĚR ZÁVAŽÍ	1
AD	PĚNOVÁ TRUBKA	4
AE	RUKOJEŤ	4
AF	KLADKA	17
AG	KRYTKA KLADKY	26
AH	PODLOŽKA	6
AI	POPRUH	1
AJ	POPRUH NA KOTNÍK	1

1		2		3		4	
5		6		7		8	
9		10		11		12	
13		14		15		16	
17		18		19		20	
21		22		23		24	
25		26		27		28	
29		30		31		32	
33		34		35		36	
37		38		39		40	
41							

TABULKA SOUČÁSTEK

ČÍSLO	NÁZEV	KS
1	VELKÁ ZÁDOVÁ OPĚRA	1
2	OPĚRA SEDACÍ LAVICE	1
3	OPĚRA SEDLA	1
4	MĚKKÁ ČÁST ZADNÍ OPĚRY RUKOU	2
5	MALÁ OPĚRKA RUKOU	1
6	BICEPSOVÁ OPĚRA	1
7	PĚNOVÝ VÁLEC 45*80*250	2
8	PĚNOVÝ VÁLEC 23*70*140	8
9	ŘETĚZ 6	2
10	GUMOVY KROUZEK	2
11	LANO (STREDNI)	1
12	LANO (SPODNI)	1
13	LANO (HORNÍ)	1
14	KARABINA 7	5
15	KOLIK 10*170	1
16	KOLIK 10*90	2
17	KOLIK 10*70	1
18	KOLIK 8*55	1
19	VELKY SROUB + DVE PODLOZKY + POJISTNA MATICE M16	2
20	TRUBKA 16*130	1
21	SROUB M12*165 + DVE PODLOZKY + DVE POJISTNE MATICE	1
22	ZAMKOVY KOLIK M16 / ZAMKOVÝ KOLÍK M16/KOŁECZEK ZAMKNIĘCIA M16	1
23	ŠROUB S PLASTOVOU MATICÍ	1
24	SROUB M12*70 + PODLOZKY	2
25	SROUB M12*20 + PODLOZKY	4
26	M10 PODLOZKY + POJISTNA MATICE	2
27	SROUB M10*80 + DVE PODLOZKY + POJISTNA MATICE	1
28	SROUB M10*75 + DVE PODLOZKY + MATICE	8
29	SROUB M6*16 + DVE PODLOZKY + POJISTNA MATICE	8
30	SROUB M10*70 + DVE PODLOZKY + MATICE	11
31	SROUB M10*65 + DVE PODLOZKY + MATICE	3
32	SROUB M10*35 + POJISTNA MATICE	1
33	SROUB M10*20 + PODLOZKY	1
34	SROUB M10*20 + POJISTNA MATICE	2
35	SROUB M8*65 + PODLOZKY	8
36	SROUB M8*55 + DVE PODLOZKY + POJISTNA MATICE	1
37	SROUB M8*40 + DVE PODLOZKY + POJISTNA MATICE	1
38	SROUB M6*16 + PODLOZKY / SKRUTKA M 6*16 + PODLOŽKY/ ŚRUBA M6*16 + PODKŁADKI	10

39	SROUB M10*45 + DVE PODLOZKY + POJISTNA MATICE	14
40	GUMOVA PODLOŽKA	2
41	SROUB M10*45	2

KROK 1

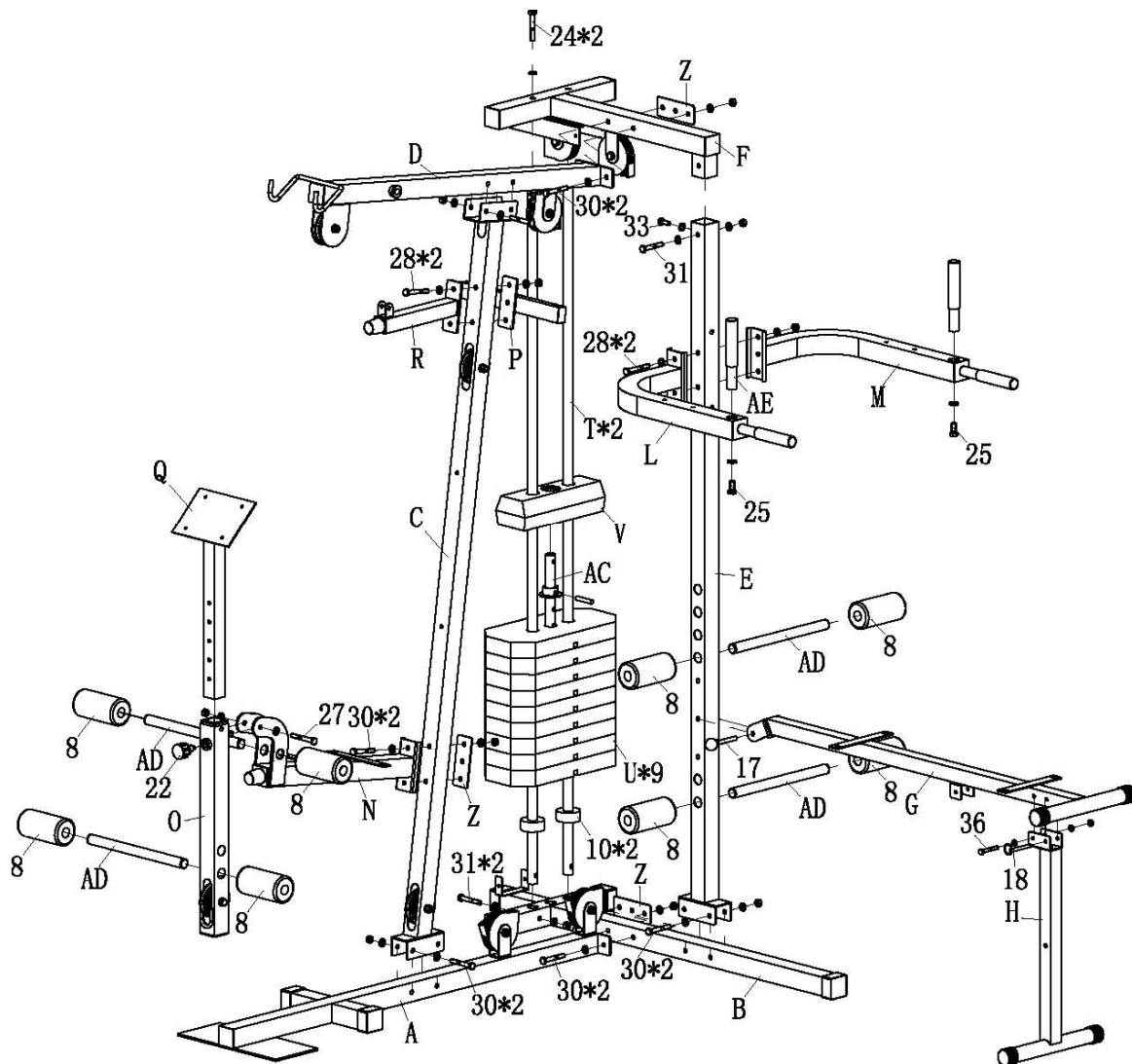

1. PŘIPOJTE (A) K (Z) K ČÁSTI (B) DVĚMA MONTÁŽEMI (30) DLE OBRÁZKU
2. PŘIPOJTE (C) K (A) DVĚMA MONTÁŽEMI (30). PŘIPOJTE (E) K (B) DVĚMA MONTÁŽEMI (30).
3. VLOŽTE ČÁSTI (T) K (B) A PŘIPOJTE DVĚMA MONTÁŽEMI (31). VLOŽTE ČÁSTI (10) NA ČÁSTI (T). NASUŇTE KAŽDOU ČÁST (U) NA ČÁST (T). VLOŽTE ČÁST (AC) K ČÁSTI (U). NASUŇTE ČÁSTI (V) NA ČÁSTI (T).
4. PŘIPOJTE (D) K ČÁSTI (C) DVĚMA MONTÁŽEMI (30).
5. PŘIPOJTE (F) A ČÁST (Z) K ČÁSTI (D). PŘIPOJTE K ČÁSTI (E). PŘIPOJTE ČÁSTI (T) JAKO JE UKÁZÁNO NA OBRÁZKU.
6. PŘIPOJTE (N) A ČÁST (Z) K ČÁSTI (C). PŘILOŽTE DÍL (O) K ČÁSTI (N). VLOŽTE ČÁST (Q) K ČÁSTI (O) POUŽIJTE ČÁST (22) PODLE OBRÁZKU.
7. PŘIPOJTE (R) A ČÁST (P) K ČÁSTI (C) DVĚMA MONTÁŽEMI (28).
8. PŘIPOJTE (L) A ČÁST (M) K ČÁSTI (E) DVĚMA MONTÁŽEMI (28).
9. PŘIPOJTE (G) K ČÁSTI (E) POUŽIJTE ČÁST (17), PAK PŘIPOJTE ČÁST (H) K ČÁSTI (G) DLE OBRÁZKU..

KROK 2

1. PŘIPOJTE (I) K ČÁSTI (D) POUŽIJTE ČÁST (20) A MONTÁŽE (21) DLE OBRÁZKU.
2. PŘIPOJTE (J) A ČÁST (K) TO PART (I) MONTÁŽEMI (19). PAK VLOŽTE ČÁSTI (16).
3. PŘIPOJTE (7) K ČÁSTI (J) A ČÁST (K). PAK VLOŽTE ČÁSTI (AE) K ČÁSTI (J) A ČÁST (K) UŽIJTE MONTÁŽE (25).
4. PŘIPOJTE (Y) K ČÁSTI (J) A ČÁSTI (K) MONTÁŽEMI (29).
5. PŘIPOJTE (1) K ČÁSTI (C) DVĚMA MONTÁŽEMI (35).
6. PŘIPOJTE (2) K ČÁSTI (G) ČTYŘMI MONTÁŽEMI (38).
7. PŘIPOJTE (3) K ČÁSTI (N) ČTYŘMI MONTÁŽEMI (38).
8. PŘIPOJTE ČÁST (4) K ČÁSTI (L) A ČÁSTI (M) DVĚMA MONTÁŽEMI (35).
9. PŘIPOJTE ČÁST (5) K ČÁSTI (E) DVĚMA MONTÁŽEMI (35).
10. PŘIPOJTE ČÁST (6) K ČÁSTI (Q) ČTYŘMI MONTÁŽEMI (38).

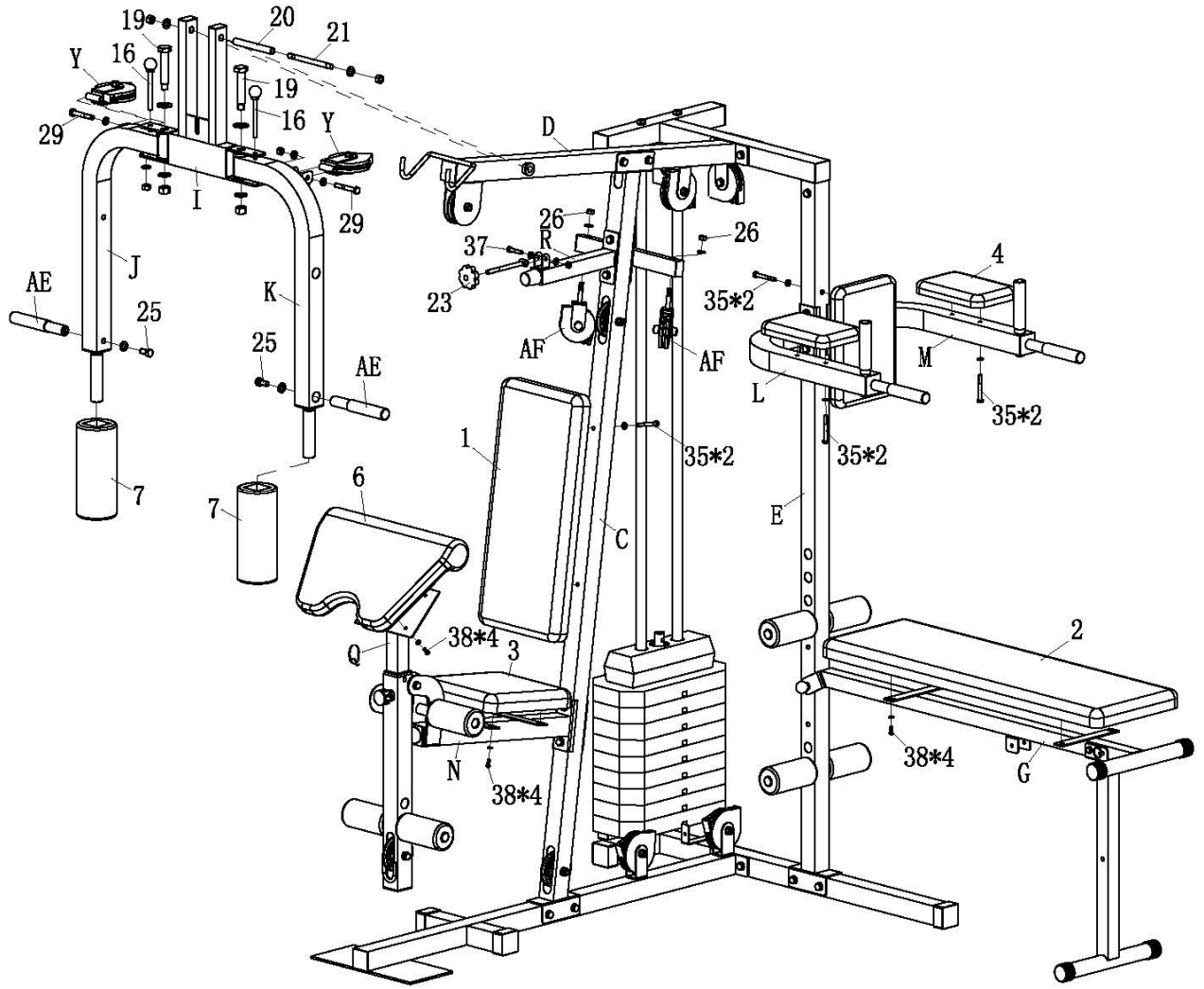

KROK 3

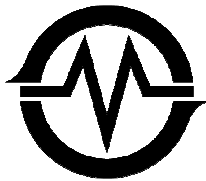

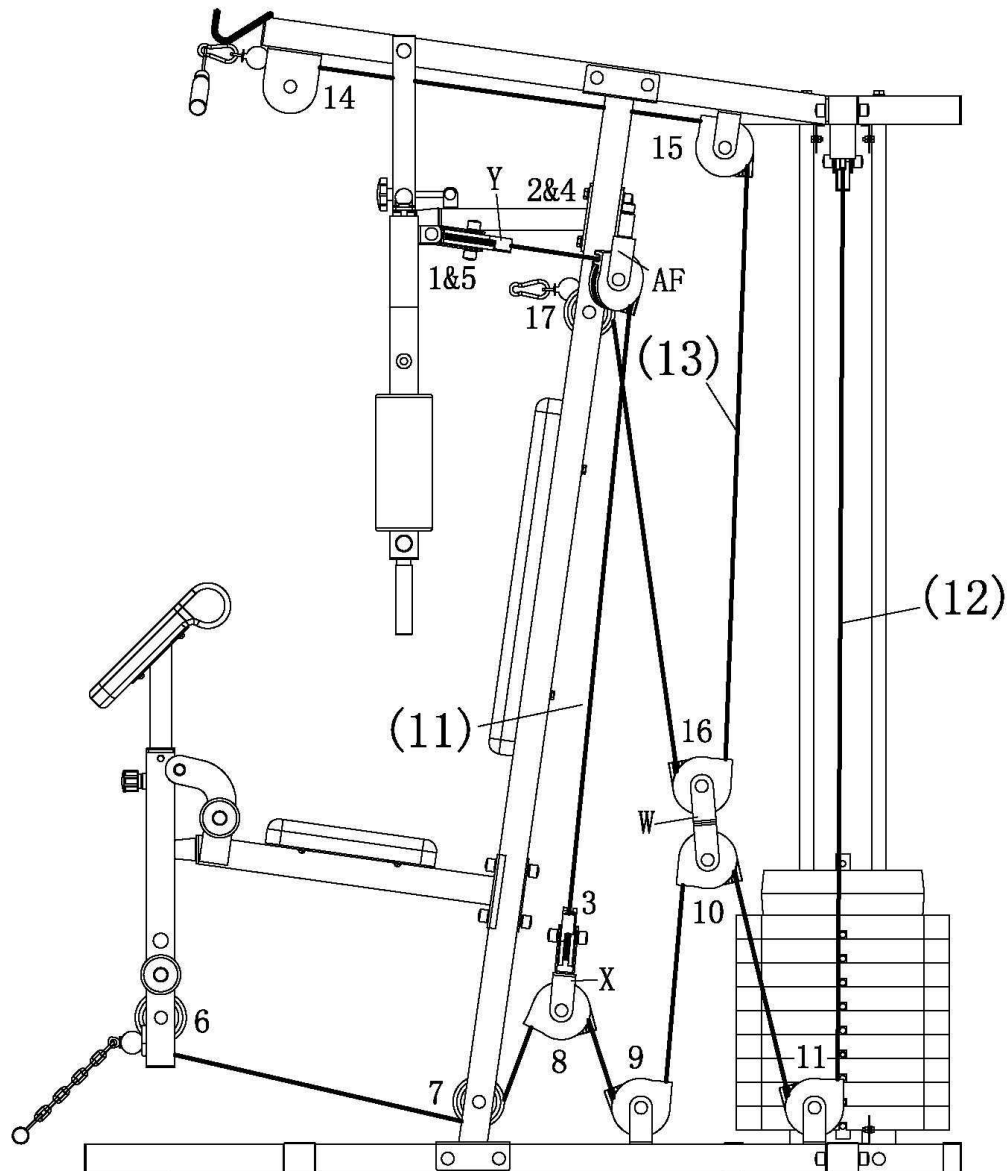

MONTÁŽ LANKA

POZNÁMKA: PŘI TĚCHTO KROCÍCH BYSTĚ MĚLI VYJMOUT KLADKY Z JEJICH POZIC

1. PŘIPOJTE LANKO BEZ BALONKU (11)

VEZMĚTE JEDEN KONEC LANKA A PŘIPOJTE JEJ K JEDNÉ Z OPOR HRUDI ŠROUBEM M10*20 A POJISTNOU MATICÍ (34) DLE OBRÁZKU. PAK VEĎTE DRUHÝ KONEC LANKA OKOLO KLADKY Č.1, PŘES KLADKU Č.2, DOLŮ A OKOLO KLADKY Č.3 V KLADKOSTROJI (X), NAHORU A OKOLO KLADKY Č.4 OKOLO KLADKY Č.5, ZABEZPEČTE LANKO PŘIPOJENÍM K OPĚŘE HRUDI POMOCÍ ŠROUBU M10*20 A POJISTNÉ MATICE (34) PODLE OBRÁZKU.

2. LANKO S JEDNÍM BALONKEM(2)

ZAČNĚTE VEDENÍM TOHO KONCE LANKA, KDE NENÍ BALONEK OKOLO KLADKY Č.8 V KLADKOSTROJI (X), DOLŮ A OKOLO KLADKY Č. 9 NAHORU A OKOLO KLADKY Č.10 V KLADKOSTROJI (W), DOLŮ A OKOLO KLADKY Č.11, NAHORU A OKOLO KLADKY Č.12, OKOLO KLADKY Č.13, DOLŮ SKOBOU (14) A ŽELEZným ŘETĚZEM (9) KE KONCI LANKA, PAK ZABEZPEČTE KONEC LANKA K DĚROVANÉ TYČI (AC) POMOCÍ ŠROUBŮ M10*35 AND POJISTNÉ MATICE (32) DLE OBÁZKU.

3. LANKO S JEDNÍM A PŮL BALONKEM (13)

ZAČNĚTE VEDENÍM TOHO KONCE, KDE JE PŮL BALONKU,OKOLO KLADKY Č.14, PŘES KLADKU Č.15, DOLŮ A OKOLO KLADKY Č.16 V KLADKOSTROJI (X), NAHORU A OKOLO KLADKY Č.17 PODLE OBRÁZKU.

KROK 4

PŘIPOJTE DVA SÍŤOVÉ KRYTY (S) K ZAŘÍZENÍ POMOCÍ MONTÁŽÍ (38) PODLE OBRÁZKU.
NAKONEC, PROSÍM NESAĎTE GUMOVÉ KRYTKY (39) (40) (41) NA ODPOVÍDAJÍCÍ ŠROUBY A
MATICE.

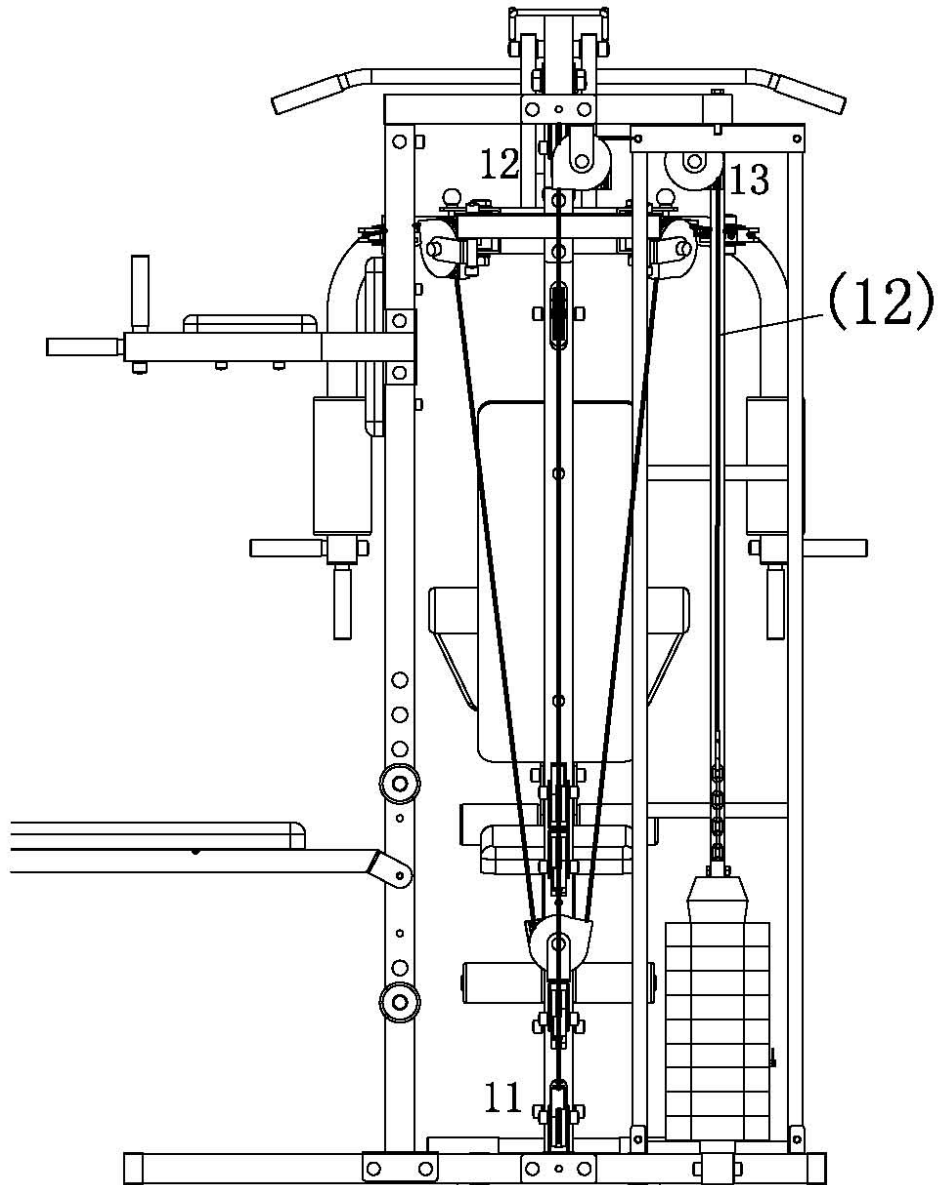

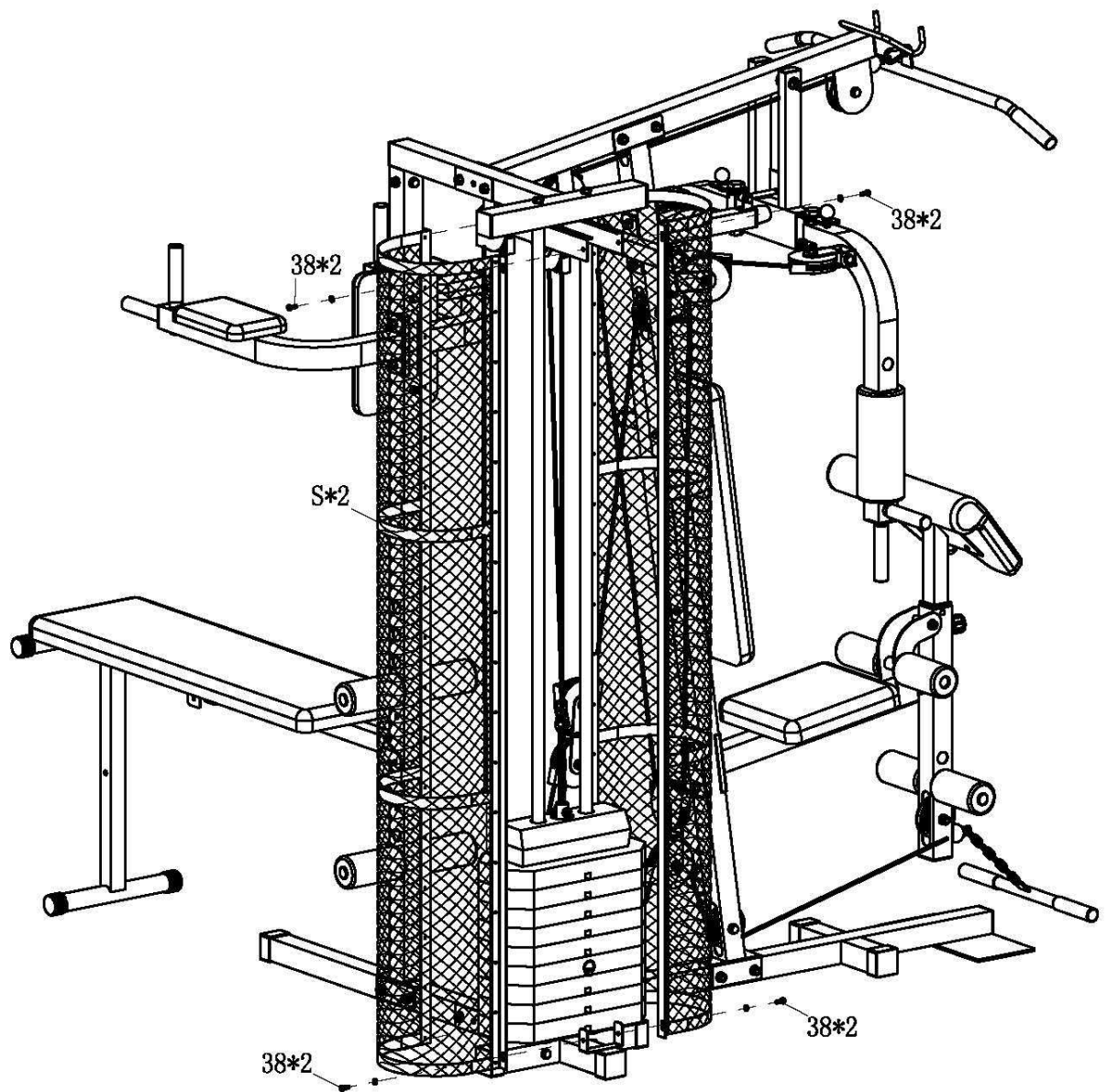

Cvičení na posilovací věži:

Upozornění: obrázky jsou pouze orientační, cviky jsou společné pro více druhů věží. Některé součásti tato věž nemá, proto tyto cviky nemůžete provádět.

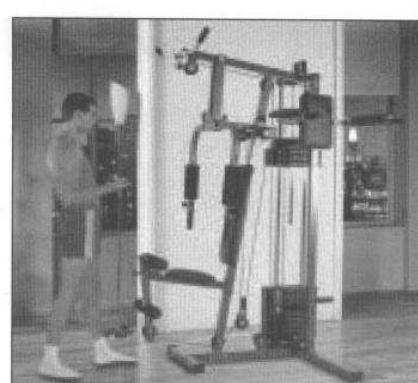
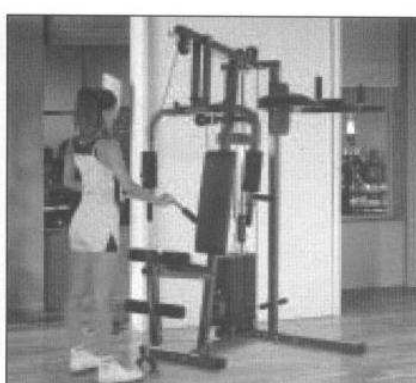
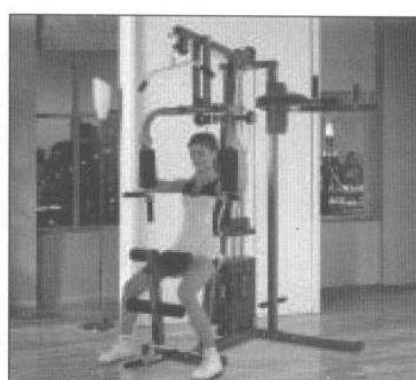
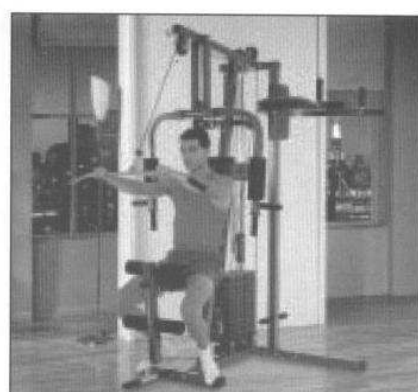
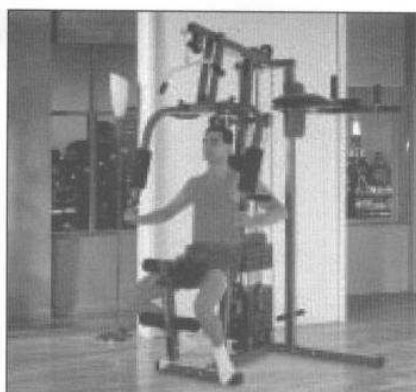

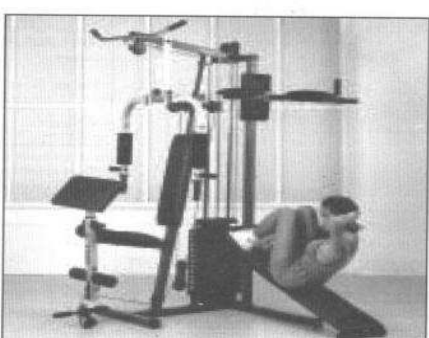
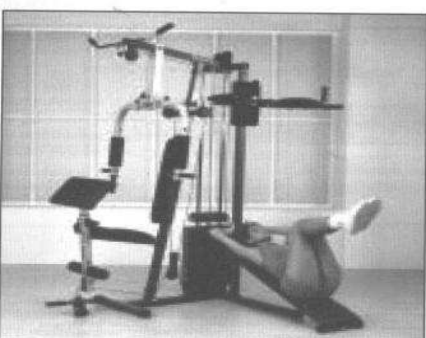
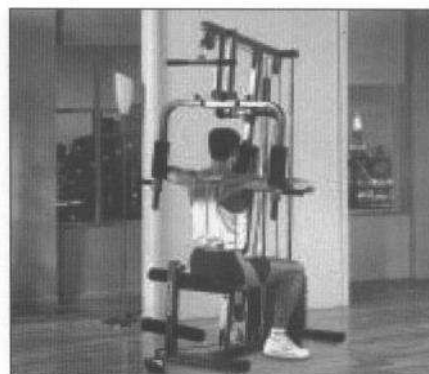
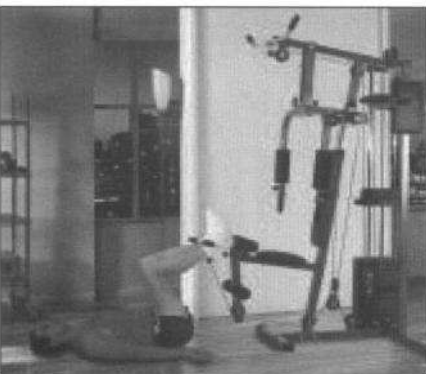
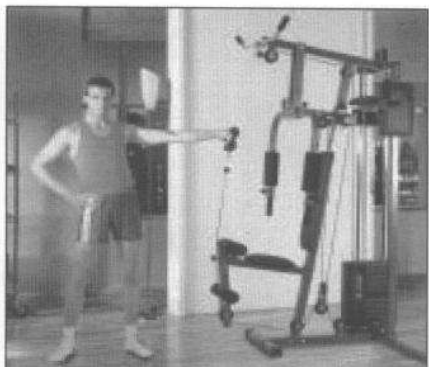
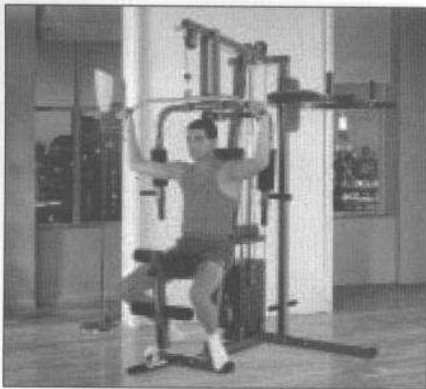
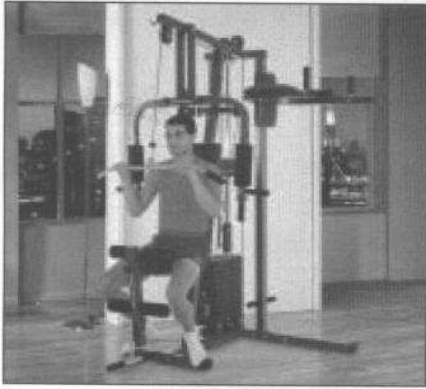

Údržba

Pravidelně provádějte běžnou údržbu stroje na základě vyřízení stroje minimálně však po 20 hodinách provozu.

Údržba zahrnuje:

1. Kontrolu všech pohyblivých částí stroje (osy, klouby převádějící pohyb, atd.), zda jsou dostatečně promazány. Pokud ne, ihned je namažte. Doporučujeme běžný olej pro kola a šicí stroje nebo silikonové oleje.
2. Pravidelná kontrola všech součástí – šrouby a matice a pravidelné dotahování.
3. K údržbě čistoty použijte jen mýdlový roztok a ne čisticí prostředky.
4. Skladujte věž vždy na suchém a teplém místě.

UPOZORNĚNÍ

Lavice musí být umístěn na rovné a pevné podložce. Před každým použitím výrobku zkontrolujte dotažení všech šroubů.

Copyright - autorská práva

Společnost MASTER SPORT s.r.o. si vyhrazuje veškerá autorská práva k obsahu tohoto návodu k použití. Autorské právo zakazuje reprodukcí částí tohoto návodu nebo jako celku třetí stranou bez výslovného souhlasu společnosti MASTER SPORT s.r.o.. Společnost MASTER SPORT s.r.o. pro použití informací, obsažených v tomto návodu k použití nepřebírá žádnou odpovědnost za jakýkoli patent.

Prodloužená záruka

Prodávající poskytuje na tento výrobek prvnímu majiteli záruku 5 let ode dne prodeje.

Záruka se nevztahuje na závady vzniklé:

1. zaviněním uživatele tj. poškození výrobku nesprávnou montáží, neodbornou repasí, užíváním v nesouladu se záručním listem např. nedostatečným zasunutím sedlové tyče do rámu, nedostatečným utáhnutím pedálů v klikách a klik ke středové ose
2. nesprávnou nebo zanedbanou údržbou
3. mechanickým poškozením
4. opotřebením dílů při běžném používání (např. gumové a plastové části, pohyblivé mechanismy jako ložiska, lanka, klínový řemen, opotřebením tlačítek na computeru)
5. neodvratnou událostí a živelnou pohromou
6. neodbornými zásahy
7. nesprávným zacházením, či nevhodným umístěním, vlivem nízké nebo vysoké teploty, působením vody, neúměrným tlakem a nárazy, úmyslně pozměněným designem, tvarem nebo rozměry

Upozornění:

1. cvičení doprovázené zvukovými efekty a občasným vrzáním není závada bránící řádnému užívání stroje a tudíž nemůže být předmětem reklamace. Tento jev lze odstranit běžnou údržbou.
2. doba životnosti lanek, ložisek, klínového řemene a dalších pohyblivých částí může být kratší než je doba záruky
3. v době záruky budou odstraněny veškeré poruchy výrobku způsobené výrobní závadou nebo vadným materiálem výrobku tak, aby věc mohla být řádně užívána
4. reklamace se uplatňuje zásadně písemně s přesným označením typu zboží, popisem závady a potvrzeným dokladem o zakoupení

MASTER SPORT s.r.o.
Provozní 5560/1B
722 00 Ostrava-Třebovice
www.mastersport.cz
servis@mastesrsport.cz





**POSILOVACIA VEŽA MASTER® POSEIDON
MAS-HG1104**

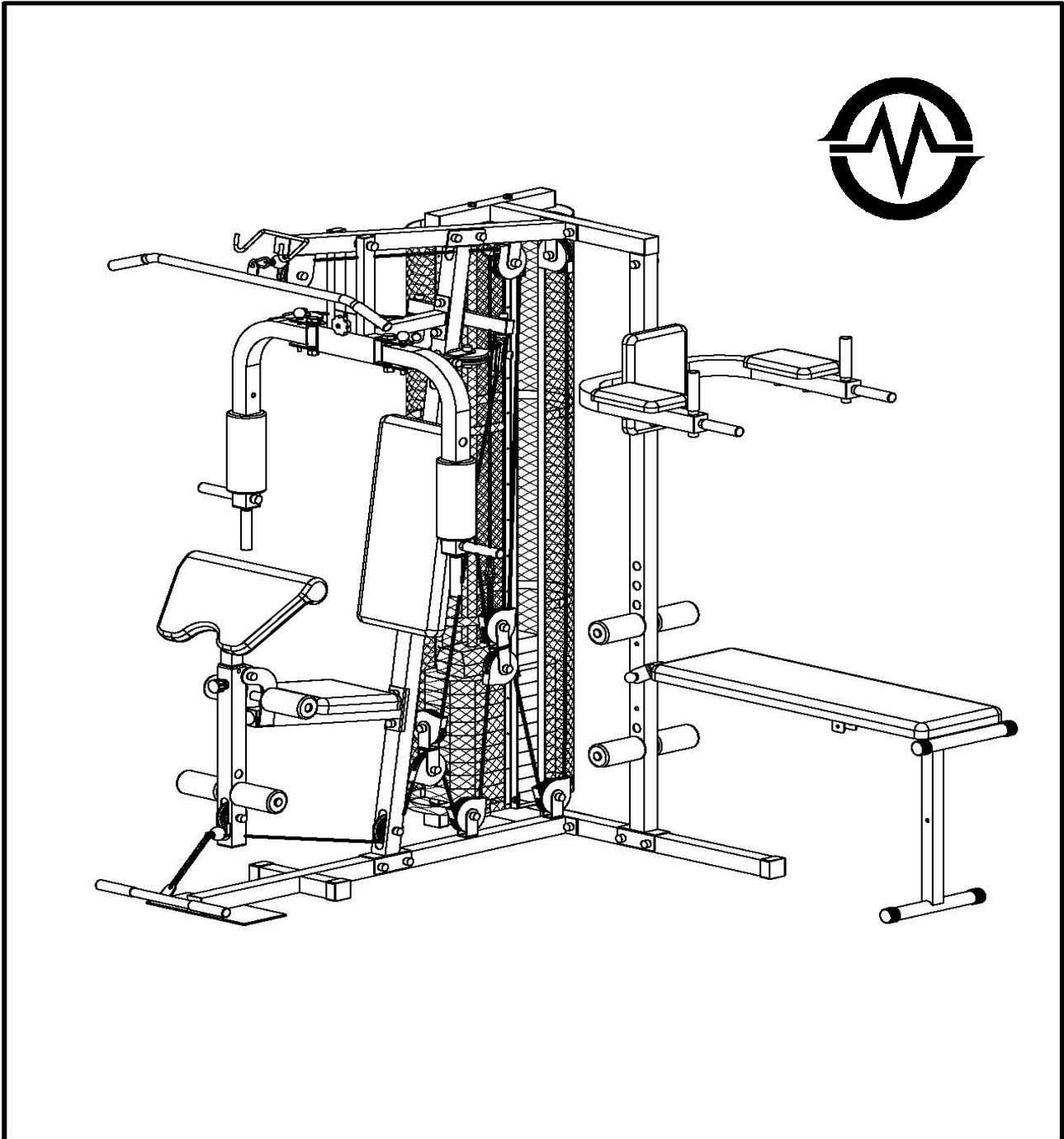

UŽIVATEĽSKÝ MANUÁL

Ďakujeme, že ste sa rozhodli pre kúpu nášho produktu. Vzhľadom na to vynakladáme veľké úsilie k zaisteniu kvality každého nášeho výrobku, ojedinele sa môžu vyskytnúť chybajúce alebo vadné diely. V prípade objavenia akýchkoľvek závad na stroji alebo zaznamenáte chýbajúcu časť stroja, kontaktujte nás za účelom jeho. Tento stroj je určený výhradne pre domáce použitie.

Základné informácie:

- Tento stroj je určený len pre domáce použitie. Stroj není určený pre komerčné účely a vyššie výkonnostné zaťaženie.
- Nesprávne používanie (ako napr. nadmerné cvičenie, prudké pohyby bez rozcvičení, nesprávne nastavenie), môžu poškodiť vaše zdravie.
- Pred začiatkom cvičenia, konzultujte váš zdravotný stav – srdcový systém, krvný tlak, ortopedické problémy atď. so svojim lekárom.
- Výrobca není zodpovedný za akékoľvek zranenie, škodu alebo zlyhanie spôsobené použitím tohoto výrobku či nesprávnym zostavením a údržbou stroja.

Bezpečnostné informácie:

Abyste zamedzili úrazu či poškodeniu stroja dodržujte nasledujúce pravidlá:

2. maximálna nosnosť stroja je 120 kg
3. stroj je zaradený do triedy HC a není vhodný pre terapeutické cvičenia
4. stroj sa nesmie používať v nevetraných miestnostiach
5. vysoká teplota, vlhkosť a voda nesmú prísť so strojom do styku
6. pred použitím si dôkladne prečítajte návod na použitie
7. umiestnite stroj na pevnú a rovnú plochu. Uistite sa, že stojí pevne a bezpečne
8. nechajte okolo stroja voľnú plochu minimálne 2 metre na všetky strany
9. nesprávne alebo nadmerné cvičenie môže vážne poškodiť vaše zdravie
10. uistite sa, že páčky a ďalšie nastavovacie mechanizmy neprekážajú v ceste pri cvičení
11. pravidelne kontrolujte všetky časti. Ak sú poškodené, stroj nepoužívajte a ihneď poškodené časti vymeňte alebo kontaktujte dodávateľa
12. pravidelne kontrolujte všetky skrutky a matice, či sú poriadne dotiahnuté
13. nenechávajte deti a domáce zvieratá bez dozoru na stroji či v blízkosti
14. tento stroj není hračka
15. uschovajte tento návod na použitie pre prípadné objednanie náhradných dielov v budúcnosti

Dôležité:



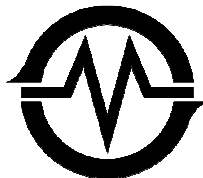

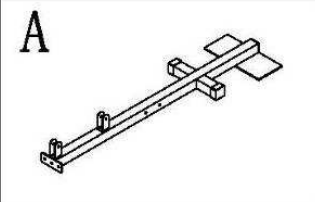
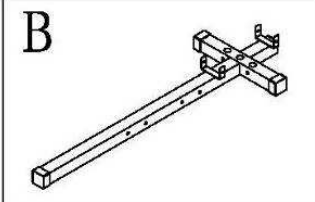
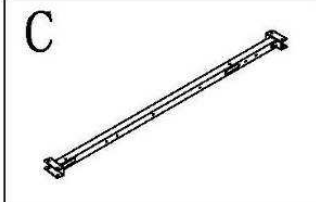
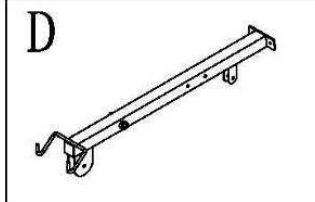
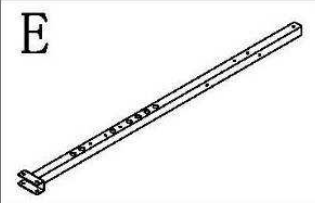
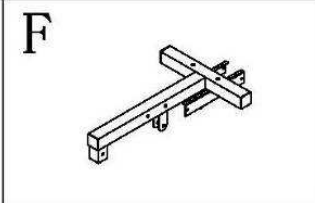
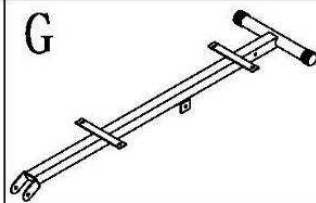
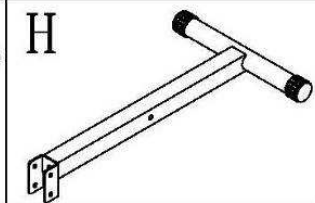
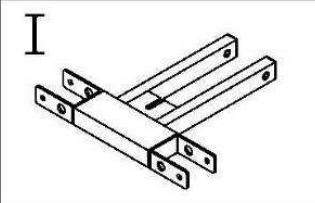
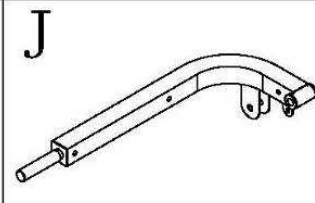
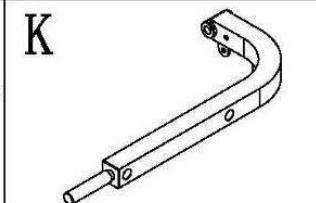
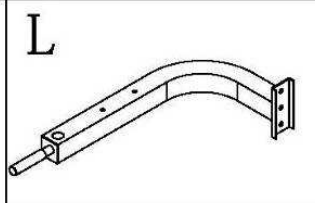
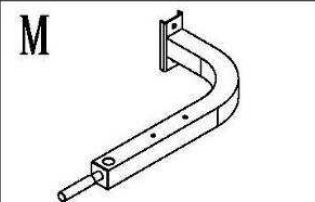
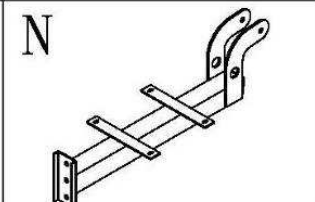
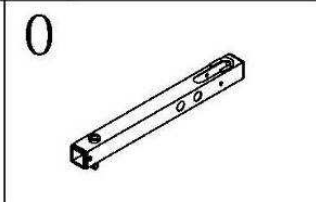
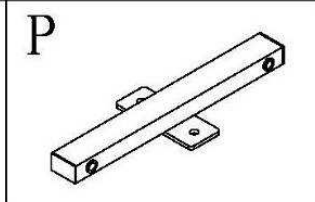
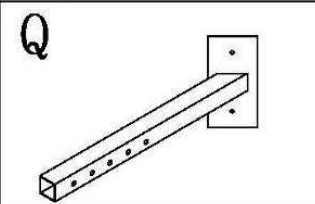
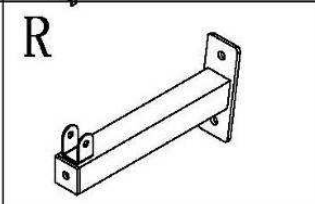
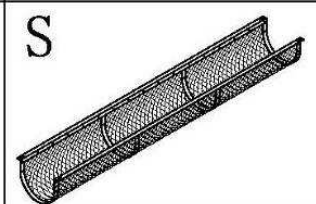
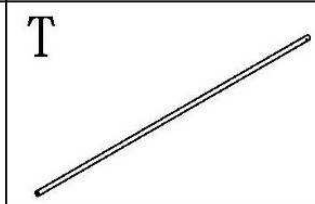
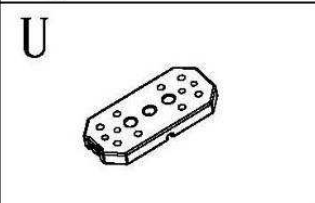
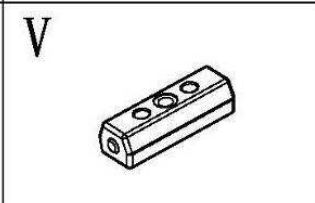
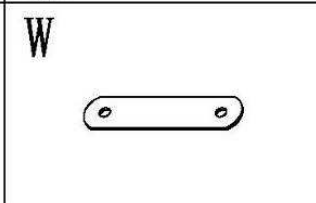
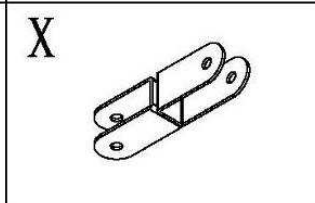
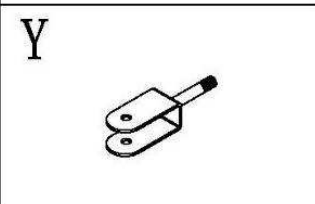
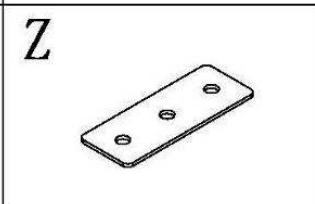
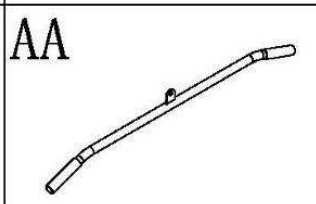
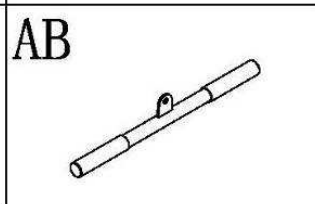
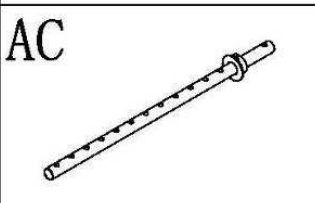
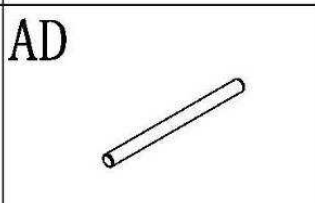
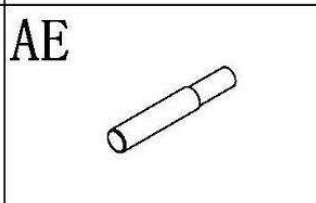
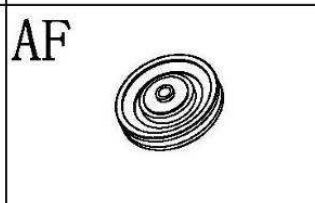
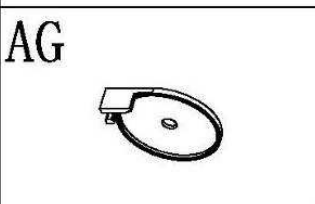
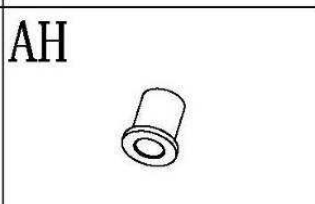
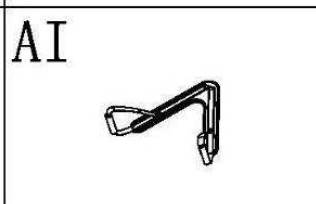
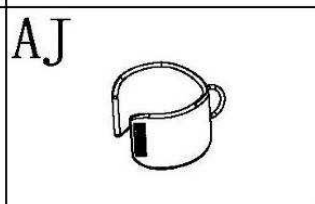





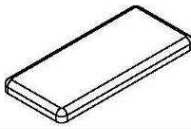
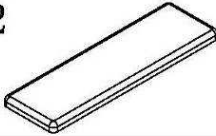
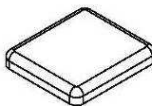

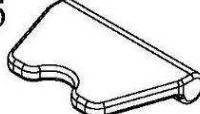
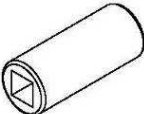

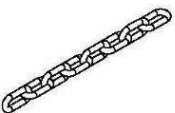

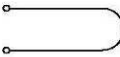
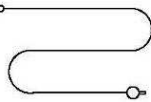
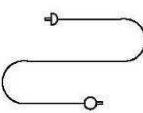

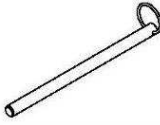
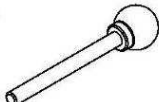
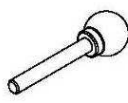

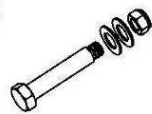
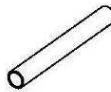
Vracajte tovar len v originálnom balení, alebo balení, ktoré je bezpečné pre prepravu a nemôže dôjsť k poškodeniu stroja.

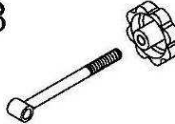
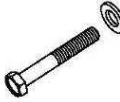

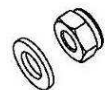
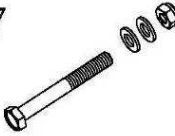
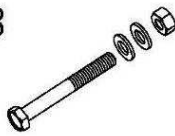
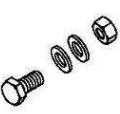
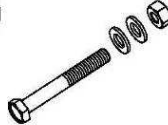
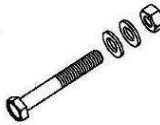
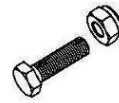
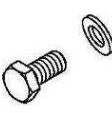
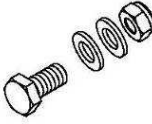
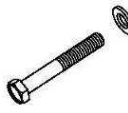
A 	B 	C 	D 
E 	F 	G 	H 
I 	J 	K 	L 
M 	N 	O 	P 
Q 	R 	S 	T 
U 	V 	W 	X 
Y 	Z 	AA 	AB 
AC 	AD 	AE 	AF 
AG 	AH 	AI 	AJ 

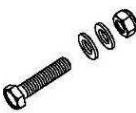
TABUĽKA SÚČIASTOK

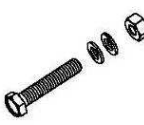
ČÍSLO	NÁZOV	KS
A	STREDNÁ ZÁKLADŇA	1
B	ZADNÁ ZÁKLADŇA	1
C	HLAVNÝ VERTIKÁLNY NOSNÍK	1
D	VRCHNÝ KRIŽOVÝ NOSNÍK	1
E	BOČNÝ VERTIKÁLNY NOSNÍK	1
F	VRCHNÝ ZADNÝ NOSNÍK	1
G	HLAVNÁ PODPERA SEDACEJ LAVICE	1
H	NOSNÍK LAVICE	1
I	PRÍTLAČNÁ VZPERA	1
J	PRAVÁ PODPERA HRUDI	1
K	ĽAVÁ PODPERA HRUDI	1
L	PODPREDA PRAVÉHO OPERADLA RÚK	1
M	PODPERA ĽAVÉHO OPERADLA RÚK	1
N	PODPERA SEDADLA	1
O	ROZŠÍRENIE PRE NOHY	1
P	PODPERA KLADKOSTROJA	1
Q	OPORA PREDÉHO OPERADLA RÚK	1
R	OPORA	1
S	SIEŤOVÝ KRYT	2
T	VODIACÁ TYČ	2
U	DOSKA PRE NASTAVENIE ZÁVAŽÍ	12
V	VRCHNÁ DOSKA	1
W	SPODNÁ DOSKA KLADKY (A)	2
X	SPODNÁ DOSKA KLADKY (B)	1
Y	SPODNÁ DOSKA KLADKY	2
Z	SPOJNÁ DOSKA 130*50	3
AA	OBLÚKOVÉ MADLO	1
AB	ŤIAHLO	1
AC	DIEROVANÁ TYČ PRE VOĽBU ZÁVAŽÍ	1
AD	PENOVÁ TRUBKA	4
AE	RUKOJEŤ	4
AF	KLADKA	17
AG	KRYTKA KLADKY	26
AH	PODLOŽKA	6
AI	POPRUH	1
AJ	POPRUH NA ČLENOK	1

1 	2 	3 	4 
5 	6 	7 	8 
9 	10 	11 	12 
13 	14 	15 	16 
17 	18 	19 	20 
21 	22 	23 	24 
25 	26 	27 	28 
29 	30 	31 	32 
33 	34 	35 	36 
37 	38 	39 	40 
41 			

TABUĽKA SÚČIASTOK

ČÍSLO	NÁZOV	IL
1	VEĽKÝ CHRBTOVÝ VANKÚŠ	1
2	VANKÚŠ SEDACEJ LAVICE	1
3	VANKÚŠ SEDADLA	1
4	VANKÚŠ ZADNÉHO OPERADLA PRE RUKY	2
5	MALÝ VANKÚŠ SEDADLA	1
6	VANKÚŠ PREDÉHO OPERADLA PRE RUKY	1
7	PENOVÝ VALEC 45*80*250	2
8	PENOVÝ VALEC 23*70*140	8
9	REŤAZ 6	2
10	GUMOVÝ KRÚŽOK	2
11	LANO (STREDNÉ)	1
12	LANO (SPODNÉ)	1
13	LANO (HORNÉ)	1
14	SKOBA 7	5
15	KOLÍK 10*170	1
16	KOLÍK 10*90	2
17	KOLÍK 10*70	1
18	KOLÍK 8*55	1
19	VEĽKÁ SKRUTKA + DVE PODLOŽKY + POISTNÁ MATICA M 16	2
20	TRUBKA 16*130	1
21	SKRUTKA M 12*165 + DVE PODLOŽKY + DVE POISTNÉ MATICE/	1
22	ZAMKOVÝ KOLÍK M16	1
23	SKRUTKA	1
24	SKRUTKA M12*70 + PODLOŽKY	2
25	SKRUTKA M12*20 + PODLOŽKY	4
26	M10 PODLOŽKY + POISTNÁ MATICA	2
27	SKRUTKA M10*80 + DVE PODLOŽKY + POISTNÁ MATICA	1
28	SKRUTKA M 10*75 +DVE PODLOŽKY	8
29	SKRUTKA M6*16 + DVE PODLOŽKY + POISTNÁ MATICA	8
30	SKRUTKA M10*70 + DVE PODLOŽKY + MATICE + SKRUTKA	11
31	SKRUTKA M 10*65 + DVE PODLOŽKY + MATICA	3
32	SKRUTKA M10*35 + POISTNÁ MATICA	1
33	SSKRUTKA M 10*20 + PODLOŽKY	1
34	SKRUTKA M10*20 + POISTNÁ MATICA	2
35	SKRUTKA M8*65 + PODLOŽKY	8
36	SKRUTKA M8*55 + DVE PODLOŽKY + POISTNÁ MATICA	1
37	SKRUTKA M8*40 + DVE PODLOŽKY + POISTNÁ MATICA	1
38	SKRUTKA M 6*16 + PODLOŽKY	10
39	SKRUTKA M10*45 + DVE PODLOŽKY + POISTNÁ MATICA	14
40	GUMOVA PODLOŽKA	2
41	SKRUTKA M10*45	2

KROK 1

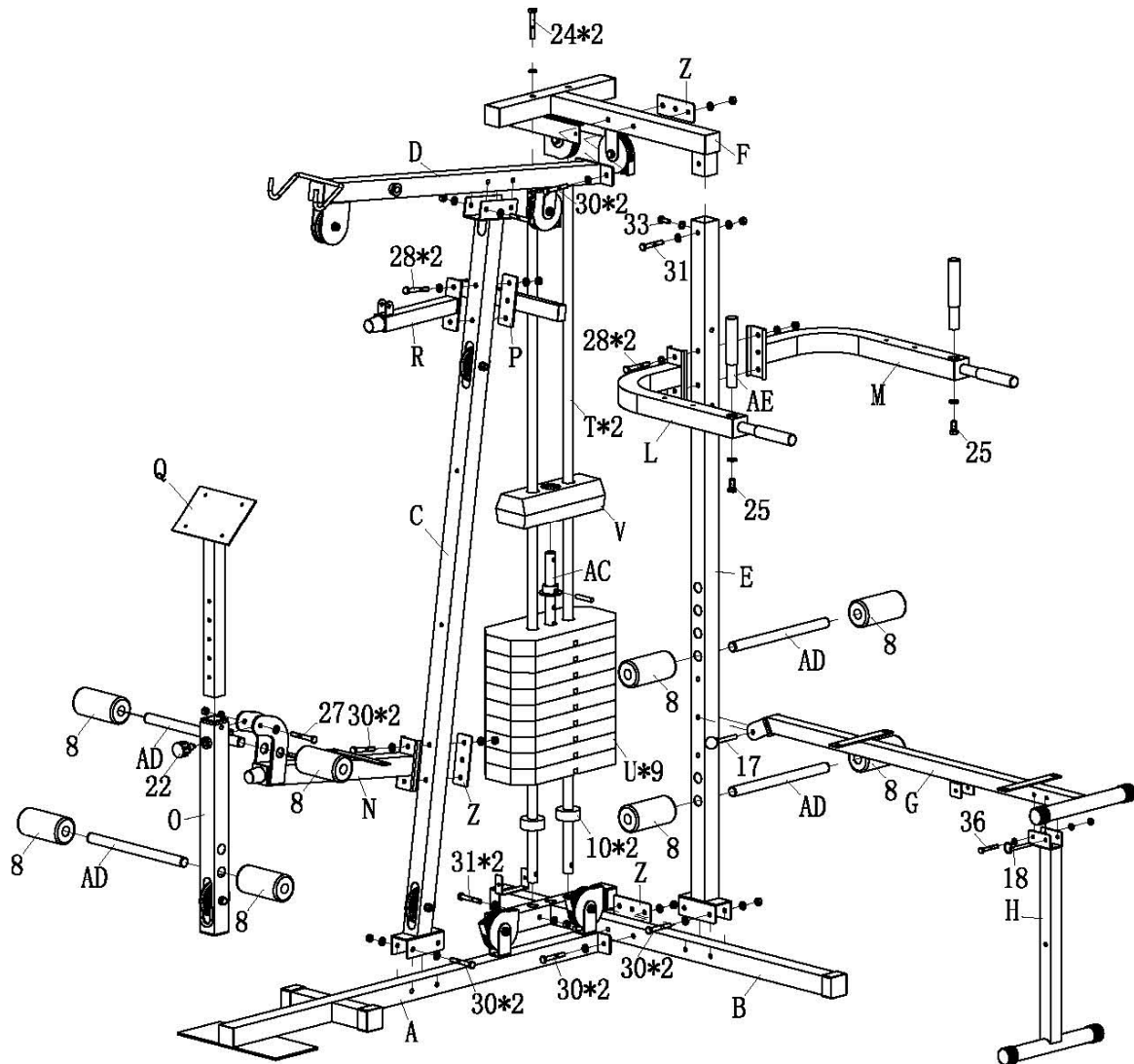

PRIPOJTE (A) K (Z) K část (B) DVOMA MONTÁŽAMI (30) PODĚLA OBRÁZKU
 PRIPOJTE © K (A) DVOMA MONTÁŽAMI (30). PRIPOJTE (E) K (B) DVOMA MONTÁŽAMI (30)
 VOŽTE ČASTI (T) K (B) A PRIPOJTE DVOMA MONTÁŽAMI (31). VLOŽTE ČASŤ (10)
 NA ČASŤ (T).NASUNTE KAŽDÚ ČASŤ (U)NA ČASŤ (T).VLOŽTE ČASŤ (AC) K ČASTI (U). NASUNTE
 ČASŤ (V) NA ČASŤ (T)
 PRIPOJDE (D) K ČASTI (C) DVOMA MONTÁŽAMI (30).
 PRIPOJTE (F) A ČASŤ (Z) K ČASTI (D). PRIPOJTE J ČASTI (E).
 PRIPOJTE ČASŤ (T) AKO JE UKÁZANÉ NA OBRÁZKU.
 PRIPOJTE (N) A ČASŤ (Z) K ČASTI (C). PRILOŽTE DIEL (O) K ČASTI (N). VLOŽTE ČASŤ (Q) POUŽITE
 ČASŤ (22) PODĚLA OBRÁZKU.
 PRIPOJTE (R) A ČASŤ (P) K ČASTI (C) D DVOMA MONTÁŽAMI (28).
 PRIPOJTE (L) A ČASŤ (M) K ČASTI (E) DVOMA MONTÁŽAMI (28).
 PRIPOJTE (G) K ČASTI (E) POUŽITE ČASŤ (17), POTOM PRIPOJTE ČASŤ (H) K ČASTI (G) PODĚLA
 OBRÁZKU...

KROK 2

1. PRIPOJTE (I) K ČASTI (D) POUŽÍTE ČASŤ (20) A MONTÁŽE (21) PODĚA OBRÁZKU.
2. PRIPOJTE (J) A ČASŤ (K) TO PART (I) MONTÁŽAMI (19). POTOM VLOŽTE ČASŤ (16).
3. PRIPOJTE (7) K ČASTI (J) A ČASŤ (K). POTOM VLOŽTE ČASŤ (AE) K ČASTI (J) A ČASŤ (K) POUŽÍTE MONTÁŽE (25).
4. PRIPOJTE (Y) K ČASTI (J) A ČASTI (K) MONTÁŽAMI (29).
5. PRIPOJTE (1) K ČASTI (C) DVOMA MONTÁŽAMI (35).
6. PRIPOJTE (2) K ČASTI (G) ŠTYRMA MONTÁŽAMI (38).
7. PRIPOJTE (3) K ČASTI (N) ŠTYRMA MONTÁŽAMI (38).
8. PRIPOJTE ČASŤ (4) K ČASTI (L) A ČASTI (M) DVOMA MONTÁŽAMI (35).
9. PRIPOJTE ČASŤ (5) K ČASTI (E) DVOMA MONTÁŽAMI (35).
10. PRIPOJTE ČASŤ (6) K ČASTI (Q) ŠTYRMA MONTÁŽAMI (38).

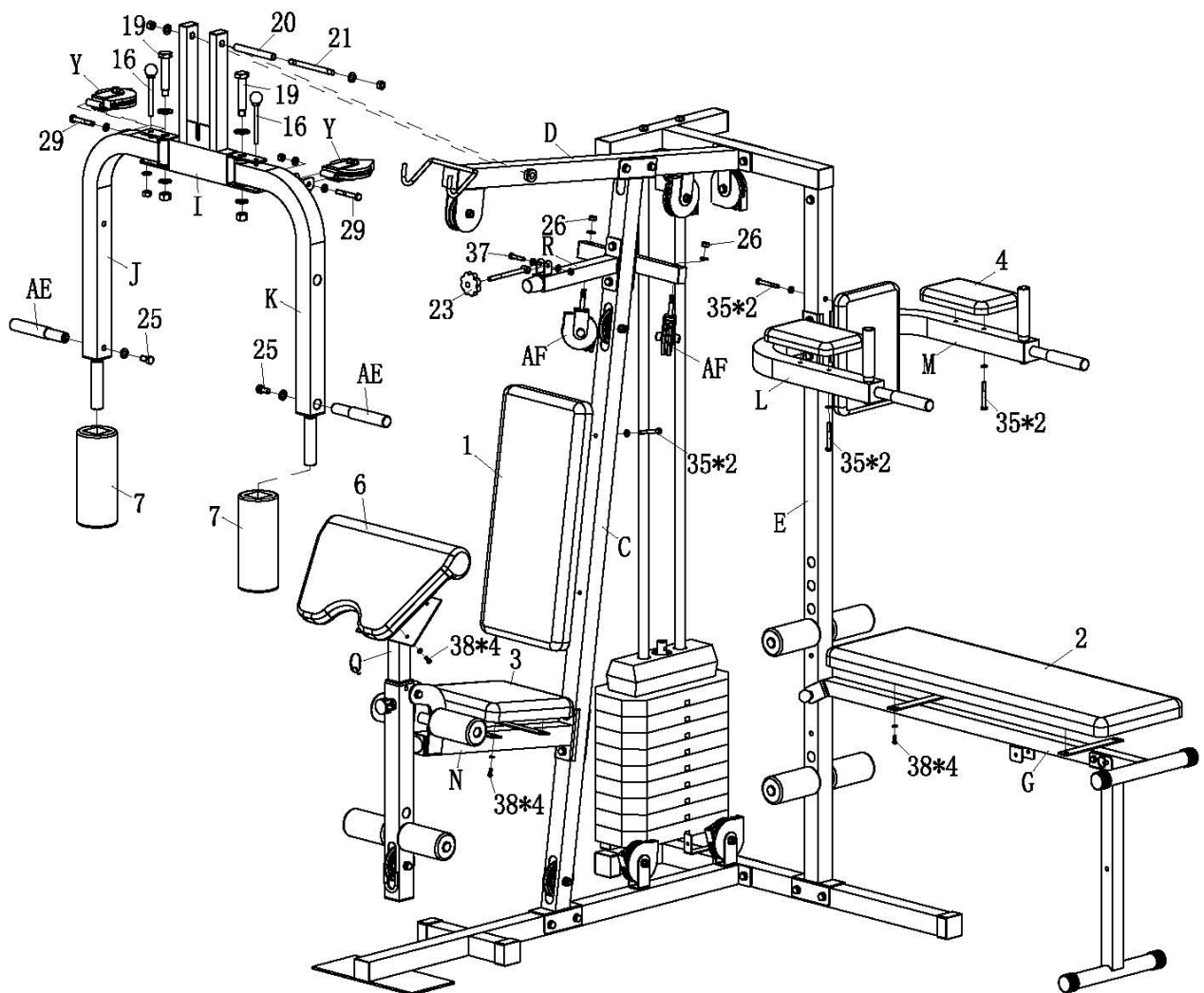

KROK 3

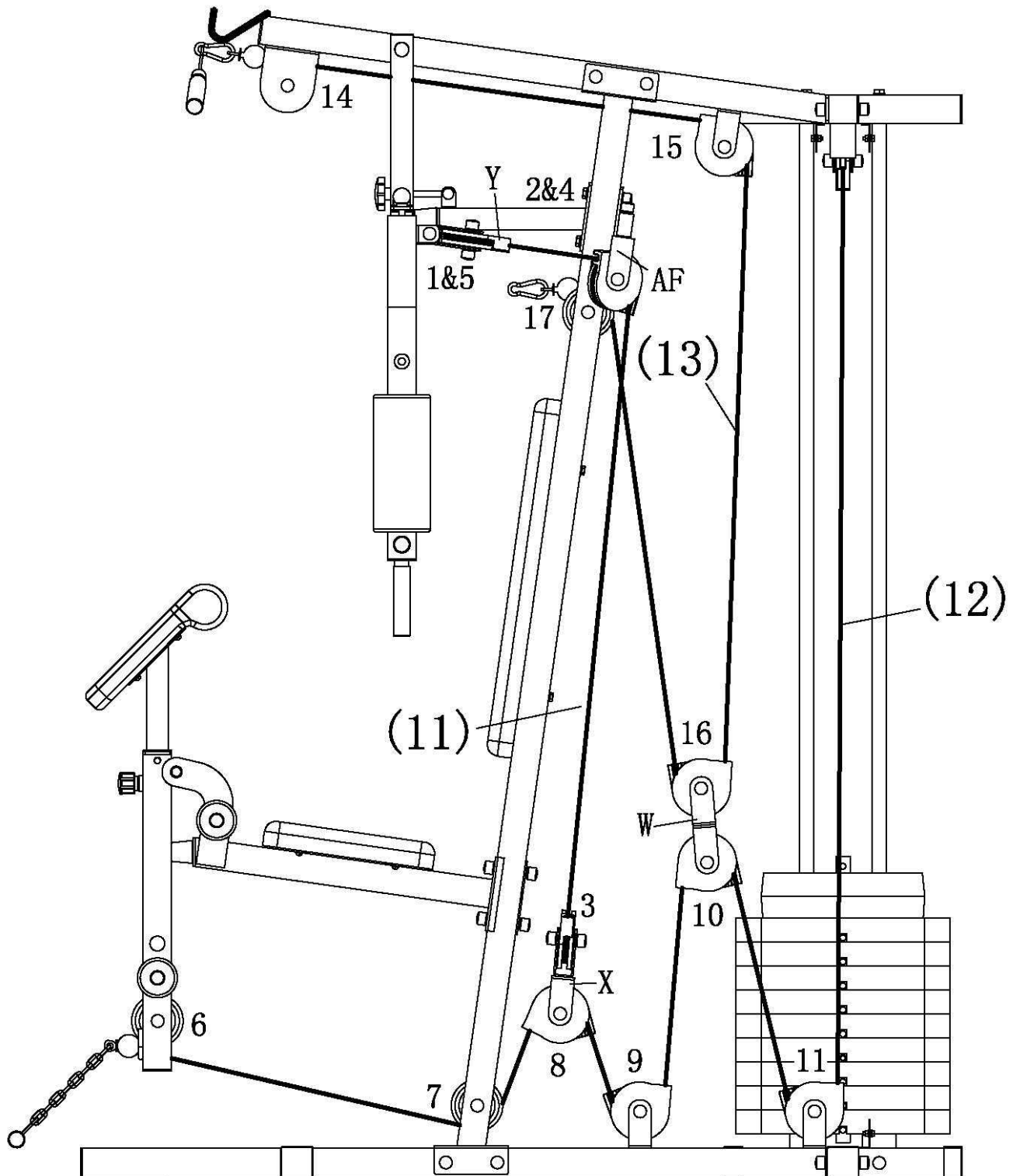

MONTÁŽ LANKA

POZNÁMKA: PRI TÝCHTO KROKOCH BY STE MALI VYŇAŤ KLADKY Y ICH POZÍCIÍ

- PRIPOJTE LANKO BEZ BALÓNKA (11)
VEZMITE JEDEN KONIEC LANKA A PRIPOJTE HO K JEDNEJ Y OPOR HRUDI SKRUTKOU M 10*20 A POISTNOU MATICOU (34) PODĚA OBRÁZKU. POTOM VEDTE DRUHÝ KONIEC LANKA OKOLO KLADKY Č.1, CEZ KLADKU Č.2, DOLE A OKOLO KLADKY Č.3

VKLADKOSTROJI (X), HORE A OKOLO KLADKY Č.4, OKOLO KLADKY Č.5, ZABEZPEČTE LANKO PRIPOJENÍM K OPORE HRUDI POMOCOU SKRUTKY M10*20 A POISTNEJ MATICE (34) PODĽA OBRÁZKU.

- LANKO S JEDNÝM BALÓNIKOM (12)???
ZAČNIE VEDENÍM TOHO KONCA LANKA, KDE NIE JE BALÓNIK OKOLO KLADKY Č.8 V KLADKOSTROJI (X), DOLE A OKOLO KLADKY Č.9 HORE A OKOLO KLADKY Č.10 V KLADKOSTROJI (W), DOLE A OKOLO KLADKY Č.11, HORE A OKOLO KLADKY Č.12, OKOLO KLADKY Č.13, DOLE SKOBOU (14) A ŽELEZNOU REŤAZOU (9) KU KONCI LANKA, POTOM ZABEZPEČTE KONIEC LANKA K DIEROVANEJ TYČI (AC) POMOCOMU SKRUTKY M10*35 A POISTNEJ MATICE (32) PODĽA OBRÁZKU.
- LANKO S JEDNÝM A POL BALÓNIKOM (13)
ZAČNITE VEDENÍM TOHO KONCA, KDE JE POL BAKÓNIKA, OKOLO KLADKY Č.14, CEZ KLADKU Č.15, DOLE A OKOLO KLADKY Č.16 V KLADKOSTROJI (X), HORE A OKOLO KLADKY Č. 17 PODĽA OBRÁZKU.

KROK 4

PRIPOJTE DVA SIEŤOVÉ KRYTZ (S) K ZARIADENIU POMOCOU MONTÁŽE (38) PODĽA OBRÁZKU. NAKONIEC, PROSIM NASADTE GUMOVÉ KRYTY (39) (40) (41) NA ODPOVEDAJÚCE SKRUTKY A MATICE.

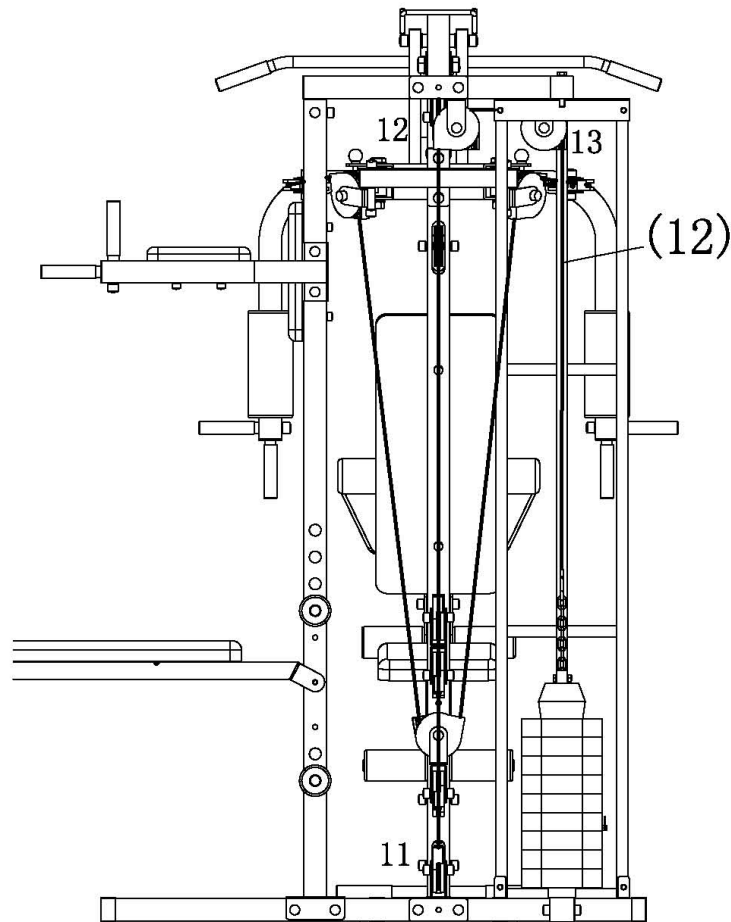

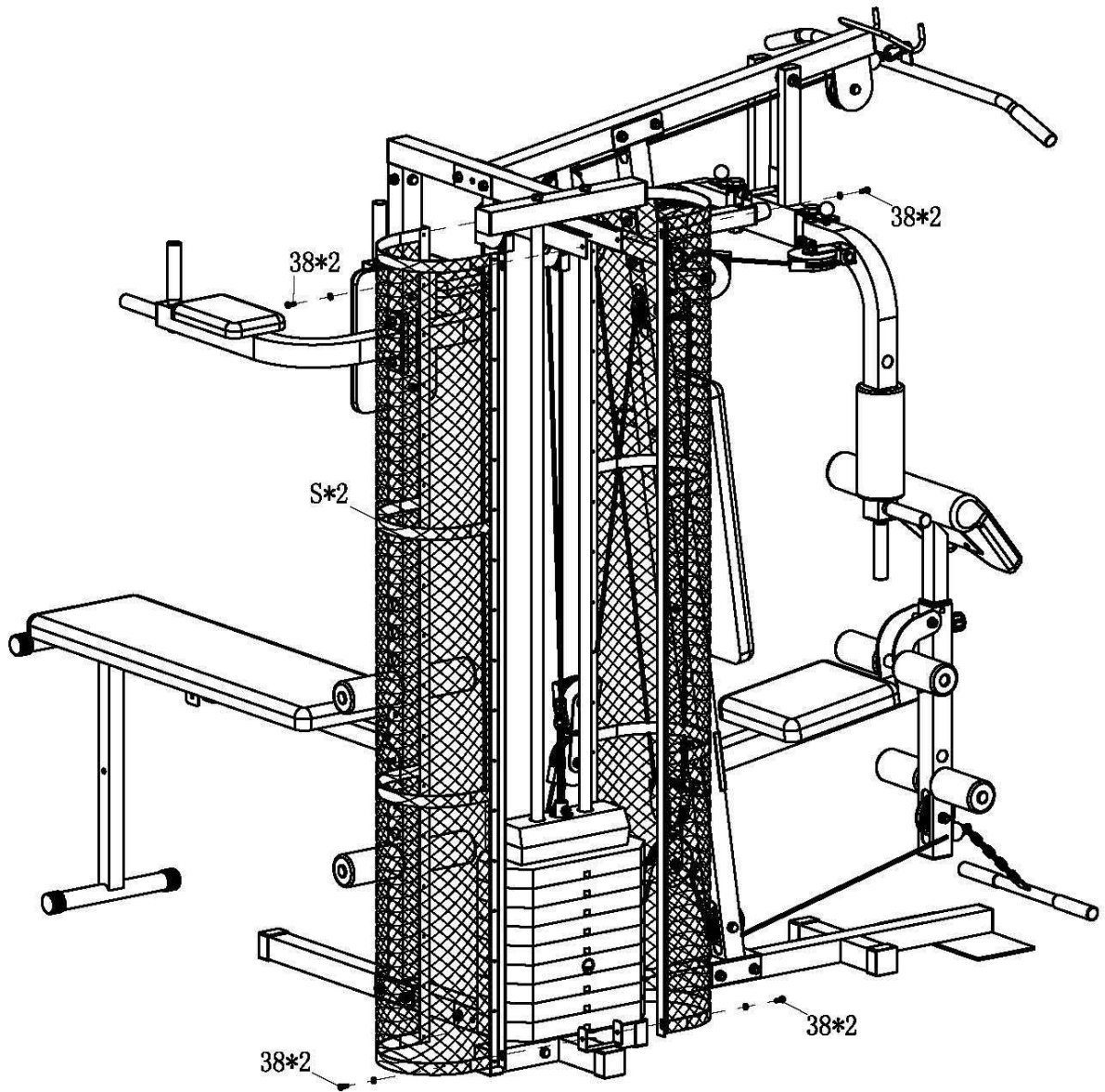

Cvičenia na posilňovacej veži

Upozornenie: obrázky sú iba orientačné, cviky sú spoločné pre viac druhov veží. Niektoré súčasti táto veža nemá, preto tieto cviky nemôžete vykonávať.

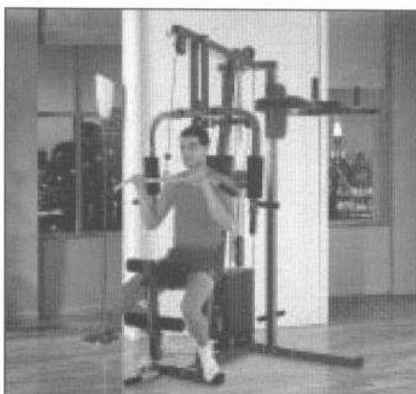
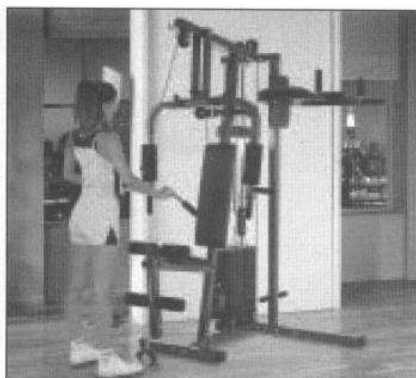
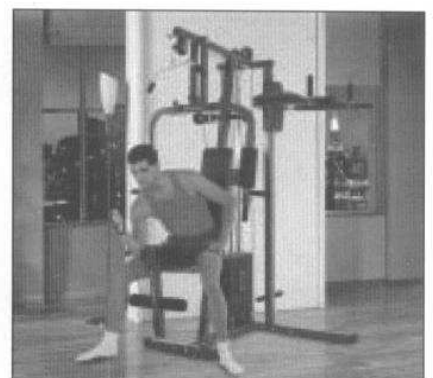
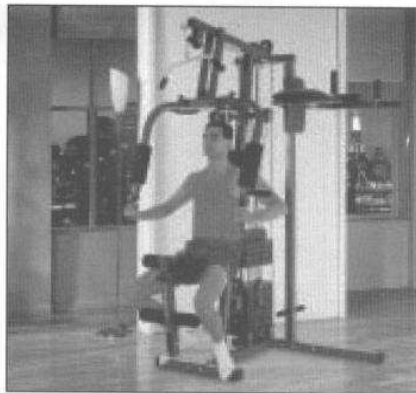
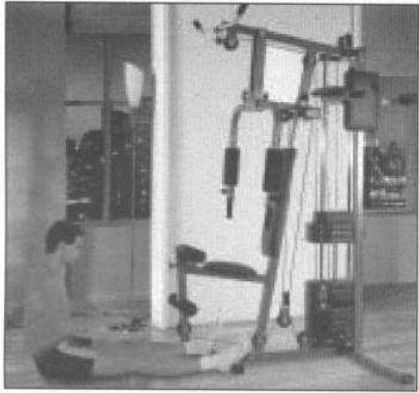

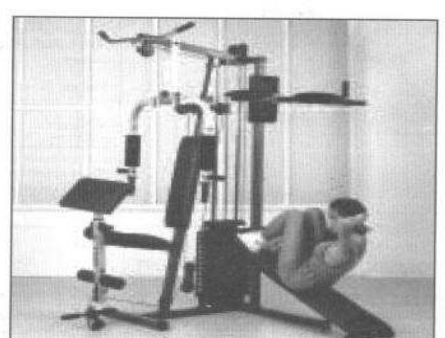
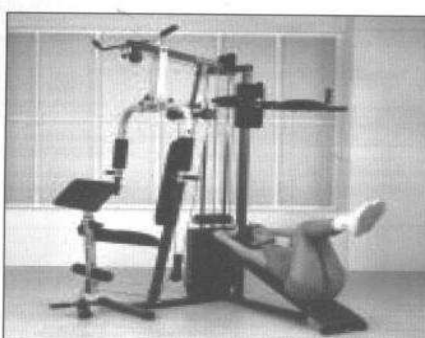
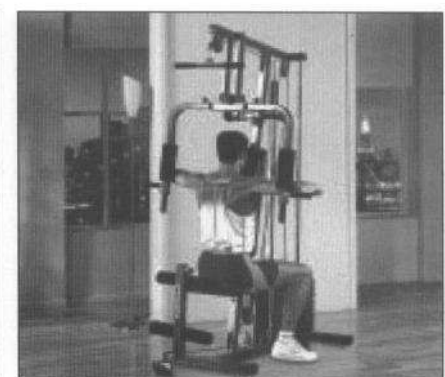
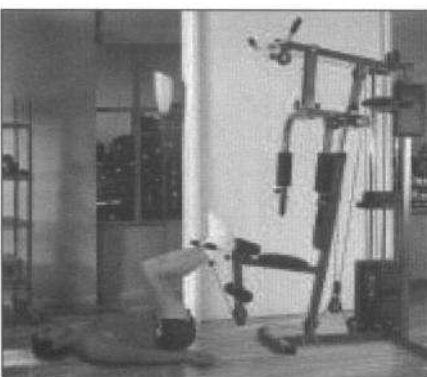
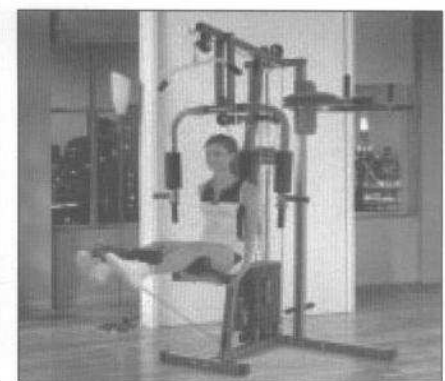
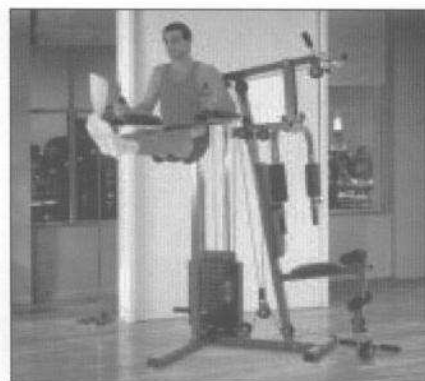
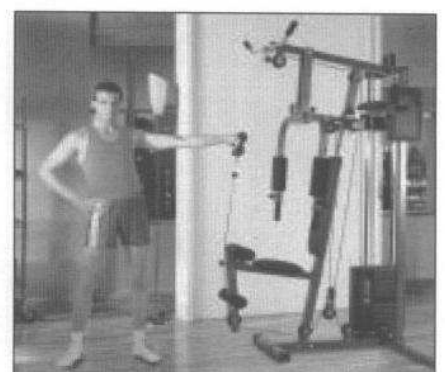
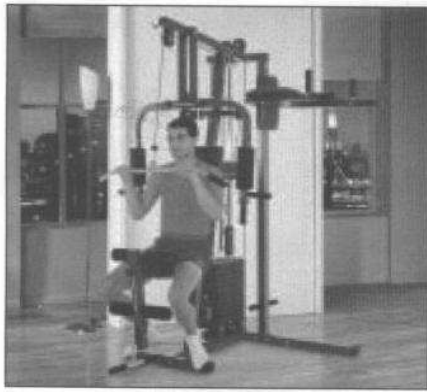

Údržba

Pravidelne prevádzajte bežnú údržbu stroja na základe vyťaženia stroja minimálne však po 20 hodinách prevádzky.

Údržba zahŕňa:

1. Kontrolu všetkých pohyblivých častí stroja (osky, klby prevádzajúce pohyb, atď.), či sú dostatočne premazané. Ak nie, ihneď ich namažte. Doporučujeme bežný olej pre bicykle a šijacie stroje alebo silikonové oleje.
 - pravidelná kontrola všetkých častí – skrutky a matice a pravidelné dot'ahovanie.
 - K údržbe čistoty použite len mydlový roztok a nie čistiace prostriedky.
 - Skladujte vežu vždy na suchom a teplom mieste.

UPOZORNENIE.

Lavica musí byť umiestnená na rovnej a pevnej podložke. Pred každým použitím výrobku skontrolujte dotiahnutie všetkých skrutiek.

Copyright - autorské práva

Spoločnosť MASTER SPORT s.r.o. si vyhradzuje všetky autorské práva k obsahu tohoto návodu na použitie. Autorské právo zakazuje reprodukciu častí tohto návodu alebo ako celku treťou stranou bez výslovného súhlasu spoločnosti MASTER SPORT s.r.o.. Spoločnosť MASTER SPORT s.r.o. pre použitie informácií obsiahnutých v tomto návode na použitie nepreberá žiadnu zodpovednosť za akýkoľvek patent.

Predĺžená záruka

Predávajúci poskytuje na tento výrobok prvému majiteľovi **záruku 5 rokov odo dňa predaja.**

Záruka sa nevzťahuje na závady vzniknuté:

1. zavinením užívateľa tj. Poškodenie výrobku nesprávnou montážou, neodbornou repasiou, užívaním v nesúlade so záručným listom napr. Nedostatočným zasunutím sedadlovej tyče do rámu, nedostatočným utiahnutím pedálov v kľukách a kľúk k stredovej osi
2. nesprávnou alebo zanedbanou údržbou
3. mechanickým poškodením
4. opotrebovaním dielov pri bežnom používaní (napr. gumové a plastové časti, pohyblivé mechanizmy ako ložiská, lanká, klinový remeň, opotrebenie tlačidiel na computeri)
5. neodvratnou udalosťou a živelnou pohromou
6. neodbornými zásahmi
7. nesprávnym zaobchádzaním, či nevhodným umiestnením, vplyvom nízkej alebo vysokej teploty, pôsobením vody, neúmerným tlakom a nárazmi, úmyselne pozmeneným designom, tvarom alebo rozmermi

Upozornenie:

1. cvičenie doprevádzané zvukovými efektmi a občasným výzganím nie je závada brániaca riadnemu používaniu stroja a tak isto nemôže byť predmetom reklamácie. Tento jav sa dá odstrániť bežnou údržbou.
2. doba životnosti lanek, ložísk, klinového remeňa a ďalších pohyblivých častí môže byť kratšia než je doba záruky
3. v dobe záruky budú odstránené všetky poruchy výrobku spôsobené výrobnou závadou alebo chybným materiálom výrobku tak, aby vec mohla byť riadne používaná.
4. reklamácia sa uplatňuje zásadne písomne s presným označením typu tovaru, popisom závady a potvrdeným dokladom o zakúpení.



TRINET Corp, s. r. o.
Cesta do Rudiny 1098
024 01 Kysucké Nové Mesto
Slovakia



**ATLAS MASTER® POSEIDON
MAS-HG1104**

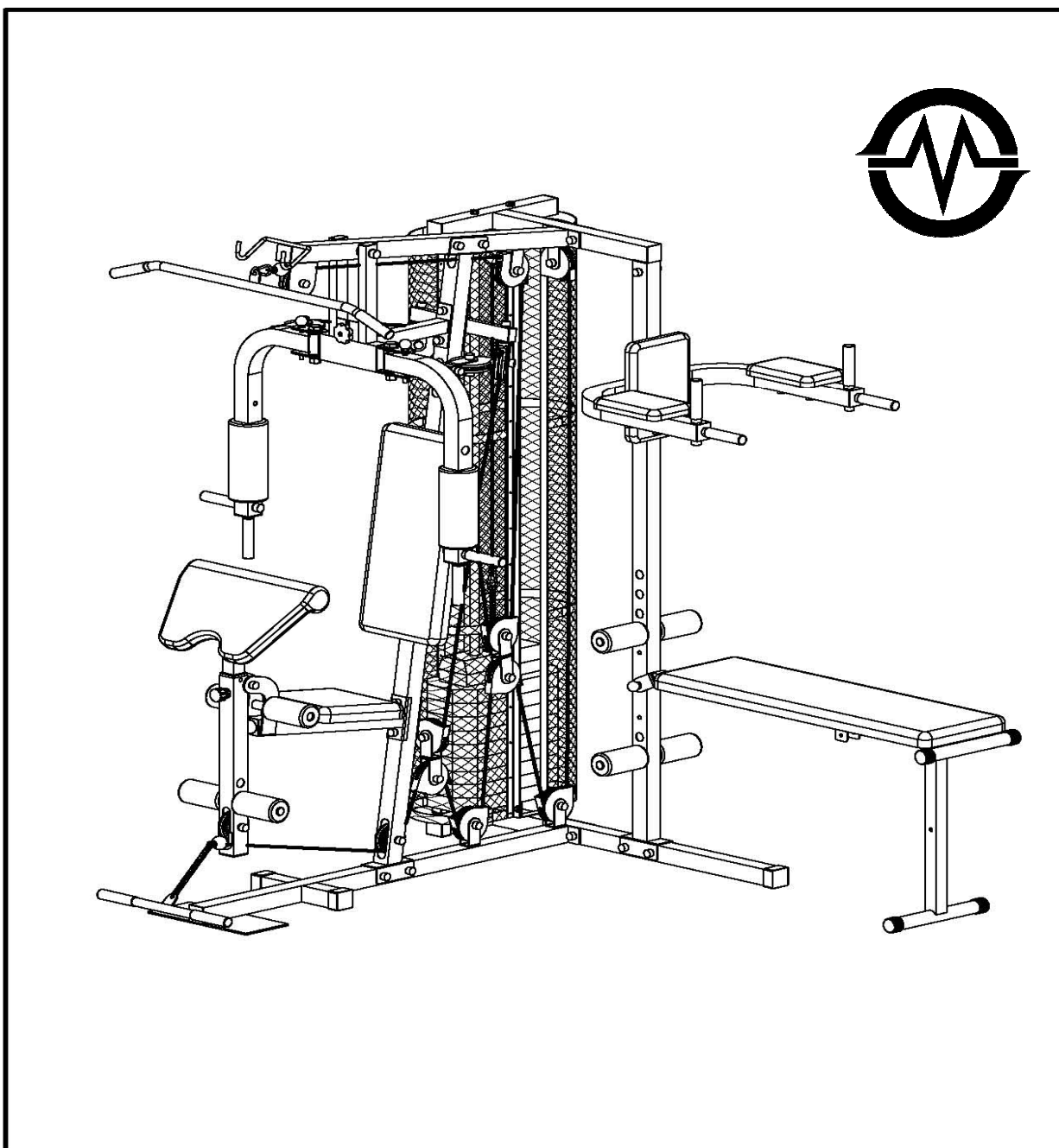

INSTRUKCJA OBSŁUGI

Dziękujemy za zakupienie naszego produktu. Z naszej strony dokładamy wszelkich starań, aby oferowane Państwu produkty miały najwyższą jakość. Mimo naszych starań, może się zdarzyć, że napotkacie Państwo na drobne usterki, jeżeli tak się stanie, prosimy o kontakt (również w sytuacji zauważenia braku którejś z części). Urządzenie to jest przeznaczone wyłącznie do użytku domowego.

Podstawowe informacje:

- Urządzenie jest przeznaczone wyłącznie do użytku domowego. Nie jest przeznaczone do fitness klubów czy do innego użytku komercyjnego.
- Nieprawidłowe używanie (np. zbyt częste ćwiczenie, gwałtowne ruchy bez rozgrzewki, złe ustawienie) może prowadzić do kontuzji.
- Przed rozpoczęciem ćwiczeń należy skonsultować się z lekarzem w kwestii: ciśnienia krwi, problemów ortopedycznych, stanu serca itd.
- Producent nie ponosi odpowiedzialności za jakiegokolwiek kontuzje lub uszkodzenia, które powstaną w wyniku używania tego produktu lub w wyniku jego niewłaściwego złożenia czy konserwacji.

Informacje dotyczące bezpieczeństwa:

Aby zapobiec kontuzji lub uszkodzeniu urządzenia należy postępować zgodnie z poniższymi regułami:

- maksymalne obciążenie wynosi 120 kg
- urządzenie to należy do klasy HC i nie jest przeznaczone do ćwiczeń terapeutycznych
- urządzenia tego nie można używać w pomieszczeniach niezapewniających stałego dostępu do świeżego powietrza
- wysoka temperatura, wilgoć i woda nie mogą doprowadzić do uszkodzenia urządzenia
- przed użyciem należy dokładnie zapoznać się z instrukcją obsługi
- urządzenie to należy umieścić na płaskiej i stabilnej powierzchni. Należy upewnić się, że urządzenie jest stabilne i bezpieczne
- urządzenie to wymaga minimalnie 2 metrów wolnej przestrzeni wokół
- nieprawidłowe lub zbyt częste ćwiczenie może prowadzić do poważnego uszkodzenia zdrowia
- należy upewnić się, że żadne uchwyty ani inne części nie będą przeszkadzały w ćwiczeniach
- należy regularnie sprawdzać wszystkie części. W razie zauważenia usterki, nie należy korzystać z urządzenia, uszkodzoną część wymienić lub skontaktować się ze sprzedawcą
- należy regularnie sprawdzać czy wszystkie śruby i nakrętki są prawidłowo dociągnięte
- nie wolno zostawiać dzieci i zwierząt bez nadzoru w pobliżu urządzenia
- urządzenie to nie jest zabawką
- polecamy schować tę instrukcję obsługi w celu późniejszego zamówienia części zapasowych

Uwaga: Towar można zwrócić tylko w oryginalnym opakowaniu lub opakowaniu, które jest bezpieczne przy transporcie, tak aby nie doszło do uszkodzenia.









A		B		C		D	
E		F		G		H	
I		J		K		L	
M		N		O		P	
Q		R		S		T	
U		V		W		X	
Y		Z		AA		AB	
AC		AD		AE		AF	
AG		AH		AI		AJ	

TABELA CZĘŚCI

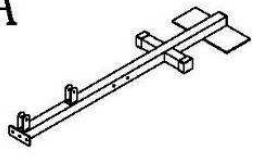
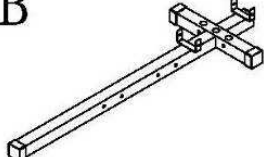
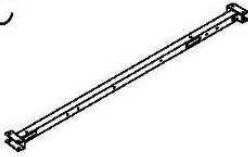
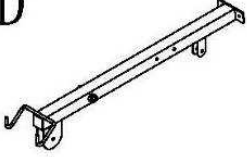
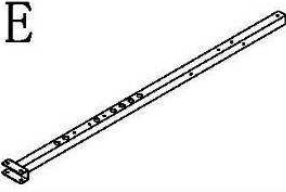
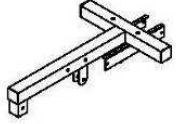
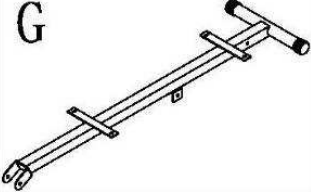
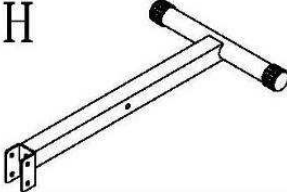
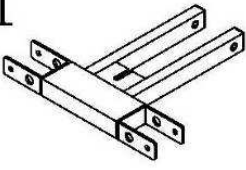
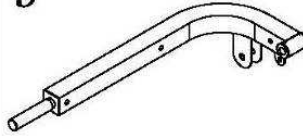
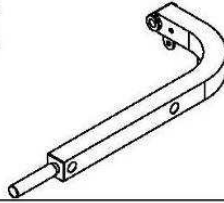
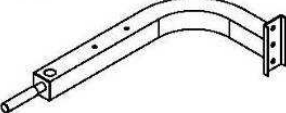
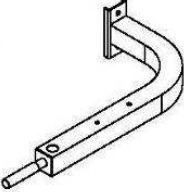
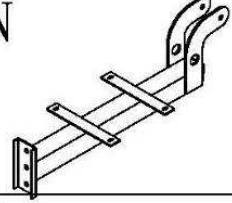
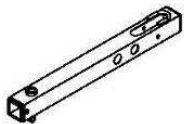
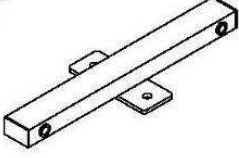
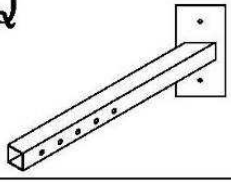
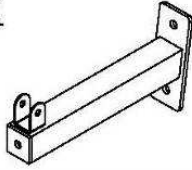
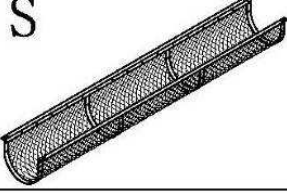
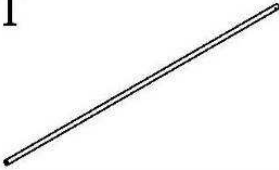
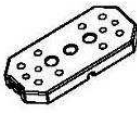
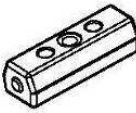
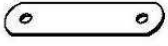
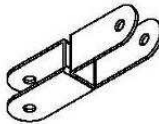
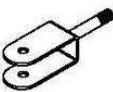
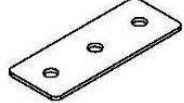
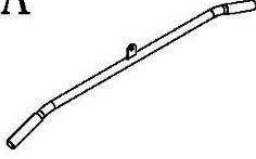
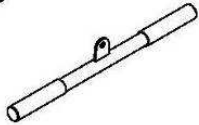
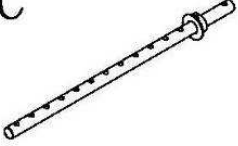
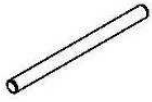
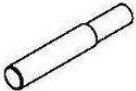
NUMER	NAZWA	IL
A	ŚRODKOWA PODSTAWA	1
B	TYLNA PODSTAWA	1
C	GŁÓWNY NOŚNIK PIONOWY	1
D	WIERZCHNI NOŚNIK KRZYŻOWY	1
E	BOCZNY NOŚNIK PIONOWY	1
F	WIERZCHNI NOŚNIK TYLNY	1
G	GŁÓWNE OPARCIE ŁAWECZKI	1
H	NOŚNIK ŁAWECZKI	1
I	DŹWIGNIA KLATKI PIERSIOWEJ	1
J	PRAWĘ RAMIĘ	1
K	LEWE RAMIĘ	1
L	PODPARCIE PRAWEGO OPARCIA RĄK	1
M	PODPARCIE LEWEGO OPARCIA RĄK	1
N	PODPARCIE SIEDZENIA	1
O	ROZSZERZENIA DLA NÓG	1
P	PODPARCIE BLOKU ZŁOŻONEGO	1
Q	FILAR PRZEDNIEGO OPARCIA RĄK	1
R	OPARCIE	1
S	SIECIOWE POKRYCIE	2
T	PRĘT WODZĄCY	2
U	BLAT DO NASTAWIANIA OBCIĄŻENIA	12
V	WIERZCHNI BLAT	1
W	DESECZKA ŁĄCZĄCA WIELOKRAŻEK (A)	2
X	DESECZKA ŁĄCZĄCA WIELOKRAŻEK (B)	1
Y	DESECZKA ŁĄCZĄCA WIELOKRAŻEK	2
Z	DESKA ŁĄCZĄCA 130*50	3
AA	PORĘCZ ŁUKOWA	1
AB	UCHWYT	1
AC	DZIURKOWANY PRĘT DO USTAWIENIA OBCIĄŻENIA	1
AD	PIANKOWA RURKA	4
AE	RĄCZKA	4
AF	WIELOKRAŻEK	17
AG	PODKRYWA WIELOKRAŻEK	26
AH	PODKŁADKA	6
AI	PAS	1
AJ	PAS	1

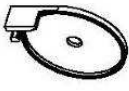









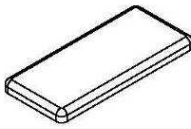
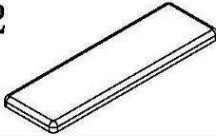
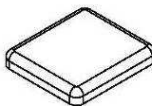

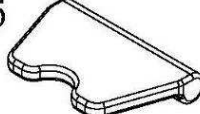
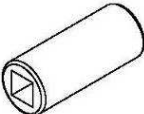

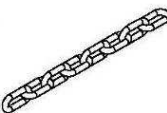

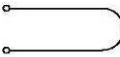
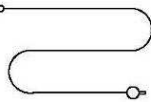
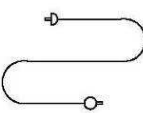

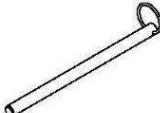
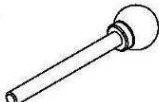
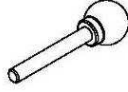

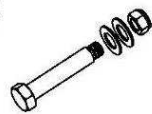
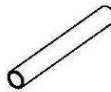
1		2		3		4	
5		6		7		8	
9		10		11		12	
13		14		15		16	
17		18		19		20	
21		22		23		24	
25		26		27		28	
29		30		31		32	
33		34		35		36	
37		38		39		40	
41							

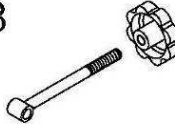
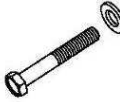
TABELA CZĘŚCI

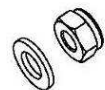
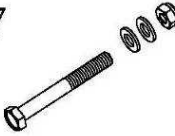
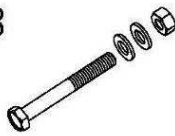
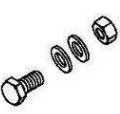
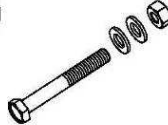
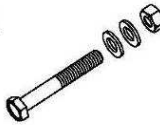
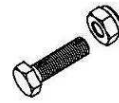
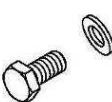
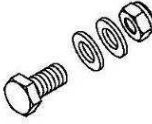
NUMER	NAZWA	IL
1	DUŻA PODUSZKA POD PLECY	1
2	PODUSZKA ŁAWECZKI	1
3	PODUSZKA SIEDZENIA	1
4	PODUSZKA TYLNEGO OPARCIA RĄK	2
5	MAŁA PODUSZKA SIEDZENIA	1
6	PODUSZKA PRZEDNIEGO OPARCIA RĄK	1
7	WALEC PIANKOWY 45*80*250	2
8	WALEC PIANKOWY 23*70*140	8
9	ŁAŃCUCH 6	2
10	KRAŻEK GUMOWY	2
11	LINKA (ŚRODKOWA)	1
12	LINKA (DOLNA)	1
13	LINKA (GÓRNA)	1
14	ŚRUBA 7	5
15	KOŁECZEK 10*170	1
16	KOŁECZEK 10*90	2
17	KOŁECZEK 10*70	1
18	KOŁECZEK 8*55	1
19	WIELKA ŚRUBA + 2 PODKŁADKI + ZABEZPIECZENIA NAKRĘTKI M16	2
20	RURKA 16*130	1
21	ŚRUBA M12*165 + 2 PODKŁADKI + 2 ZABEZPIECZAJĄCE NAKRĘTKI	1
22	KOŁECZEK ZAMKNIĘCIA M16	1
23	SRUBA	1
24	ŚRUBA M12*70 + PODKŁADKI	2
25	ŚRUBA M12*20 + PODKŁADKI	4
26	PODKŁADKI M10 + NAKRĘTKA ZABEZPIECZAJĄCA	2
27	ŚRUBA M10*80 + 2 PODKŁADKI + NAKRĘTKA ZABEZPIECZAJĄCA	1
28	ŚRUBA M10*75 + 2 PODKŁADKI	8
29	ŚRUBA M6*16 + 2 PODKŁADKI + NAKRĘTKA ZABEZPIECZAJĄCA	8
30	ŚRUBA M10*70 + 2 PODKŁADKI + NAKRĘTKI + SKRĘTKA	11
31	ŚRUBA M10*65 + 2 PODKŁADKI + NAKRĘTKA	3
32	ŚRUBA M10*35 + NAKRĘTKA ZABEZPIECZAJĄCA	1
33	ŚRUBA M10*20 + PODKŁADKI	1
34	ŚRUBA M10*20 + NAKRĘTKA ZABEZPIECZAJĄCA	2
35	ŚRUBA M8*65 + PODKŁADKI	8
36	ŚRUBA M8*55 + 2 PODKŁADKI + NAKRĘTKA ZABEZPIECZAJĄCA	1
37	ŚRUBA M8*40 + 2 PODKŁADKI + NAKRĘTKA ZABEZPIECZAJĄCA	1
38	ŚRUBA M6*16 + PODKŁADKI	10
39	ŚRUBA M10*45 + 2 PODKŁADKI + NAKRĘTKA ZABEZPIECZAJĄCA	14
40	GUMOWA PODKŁADKA	2
41	ŚRUBA M10*45	2

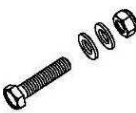
KROK 1

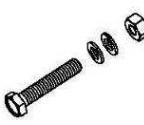

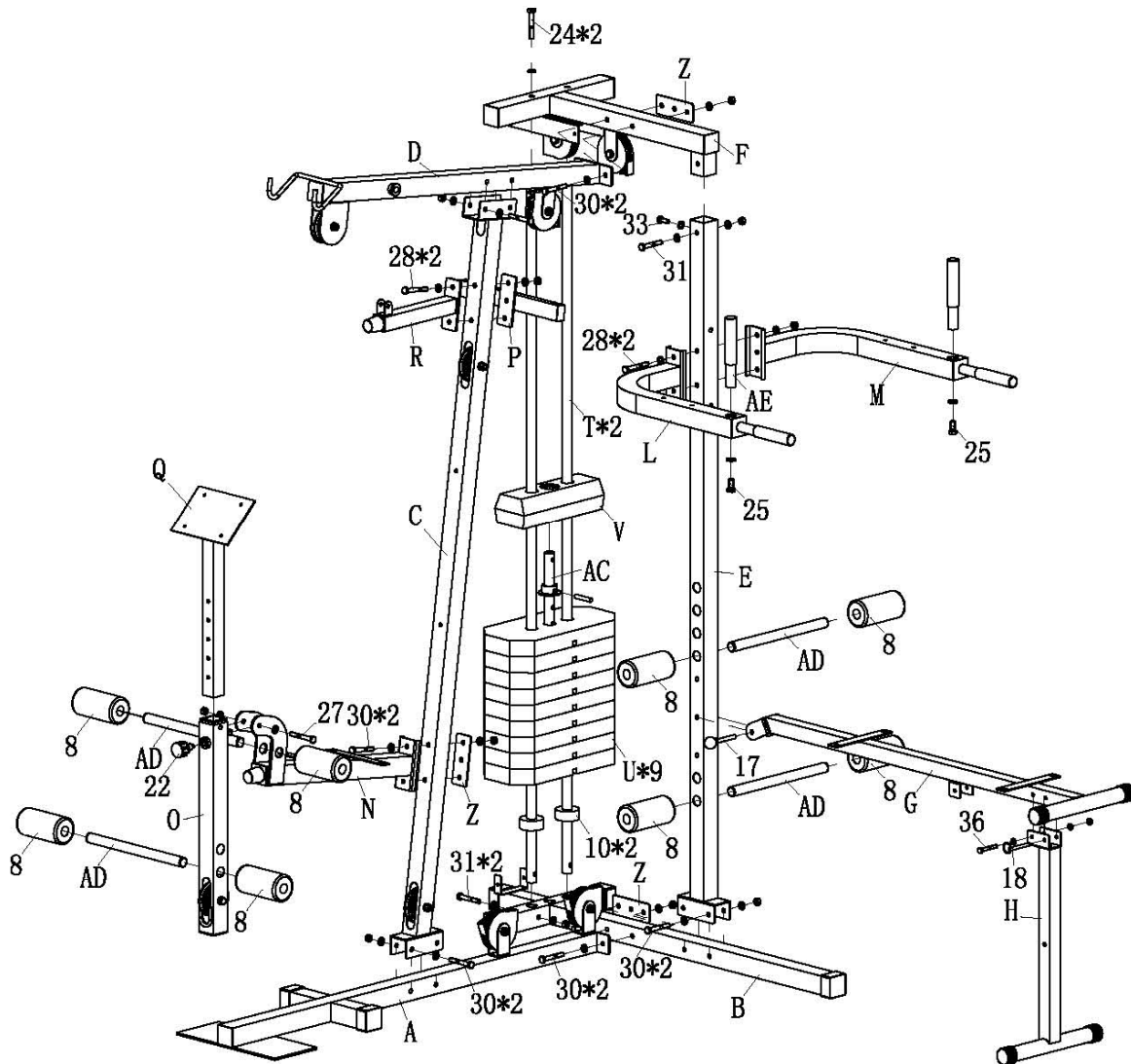
1. POŁĄCZ (A) DO (Z) I DO CZĘŚCI (B) DWOMA ZESTAWAMI DO MONTAŻU (30) JAK POKAZANO NA OBRAZKU
2. POŁĄCZ (C) Z (A) DWOMA ZESTAWAMI DO MONTAŻU (30). POŁĄCZ (E) Z (B) DWOMA ZESTAWAMI DO MONTAŻU (30).
3. WŁÓŻ CZĘŚCI (T) DO (B) I POŁĄCZ DWOMA ZESTAWAMI DO MONTAŻU (31). WŁÓŻ CZĘŚCI (10) NA CZĘŚCI (T). NASUŃ KAŻDĄ CZĘŚĆ (U) NA CZĘŚĆ (T). WŁÓŻ CZĘŚĆ (AC) DO CZĘŚCI (U). NASUŃ CZĘŚCI (V) NA CZĘŚCI (T).
4. POŁĄCZ (D) DO CZĘŚCI (C) DWOMA ZESTAWAMI DO MONTAŻU (30).
5. POŁĄCZ (F) I CZĘŚĆ (Z) DO CZĘŚCI (D). PRZYŁĄCZ DO CZĘŚCI (E). PRZYŁĄCZ CZĘŚCI (T). JAK POKAZANO NA OBRAZKU.
6. PRZYŁĄCZ (N) I (Z) DO CZĘŚCI (C). PRZYŁÓŻ (O) DO CZĘŚCI (N). WŁÓŻ CZĘŚĆ (Q) DO CZĘŚCI (O) UŻYJ CZĘŚCI (22) KIERUJĄC SIĘ OBRAZKIEM.
7. . PRZYŁĄCZ (R) I (P) DO CZĘŚCI (C) DWOMA ZESTAWAMI DO MONTAŻU (28).
8. . PRZYŁĄCZ (L) I (M) DO CZĘŚCI (E) DWOMA ZESTAWAMI DO MONTAŻU (28).
9. . PRZYŁĄCZ (G) DO CZĘŚCI (E) UŻYJ CZĘŚCI (17), NASTĘPNIE PRZYŁĄCZ CZĘŚĆ (H) DO CZĘŚCI (G) KIERUJĄC SIĘ OBRAZKIEM.

KROK 2

1. PRZYŁĄCZ (I) DO CZĘŚCI (D) UŻYWAJĄC CZĘŚCI (20) I ZESTAWU DO MONTAŻU (21) JAK POKAZANO NA OBRAZKU.
2. POŁĄCZ (J) I (K) DO CZĘŚCI (I) ZESTAWEM DO MONTAŻU (19). NASTĘPNIE WŁÓŻ CZĘŚCI (16).
3. PRZYŁĄCZ (7) I (J) I CZĘŚĆ (K). NASTĘPNIE WŁÓŻ CZĘŚCI (AE) DO CZĘŚCI (J) A CZĘŚCI (K) UŻYJ DO MONTAŻU (25).
4. PRZYŁĄCZ (Y) DO CZĘŚCI (J) I CZĘŚCI (K) ZESTAWEM DO MONTAŻU (29).
5. PRZYŁĄCZ (1) DO CZĘŚCI (C) DWOMA ZESTAWAMI DO MONTAŻU (35).
6. PRZYŁĄCZ (2) DO CZĘŚCI (G) CZTEREMA ZESTAWAMI DO MONTAŻU (38).
7. PRZYŁĄCZ (3) DO CZĘŚCI (N) CZTEREMA ZESTAWAMI DO MONTAŻU (38).
8. PRZYŁĄCZ CZĘŚĆ (4) DO CZĘŚCI (L) I CZĘŚCI (M) DWOMA ZESTAWAMI DO MONTAŻU (35).
9. PRZYŁĄCZ CZĘŚĆ (5) DO CZĘŚCI (E) DWOMA ZESTAWAMI DO MONTAŻU (35).
10. PRZYŁĄCZ CZĘŚĆ (6) DO CZĘŚCI (Q) CZTEREMA ZESTAWAMI DO MONTAŻU (38).

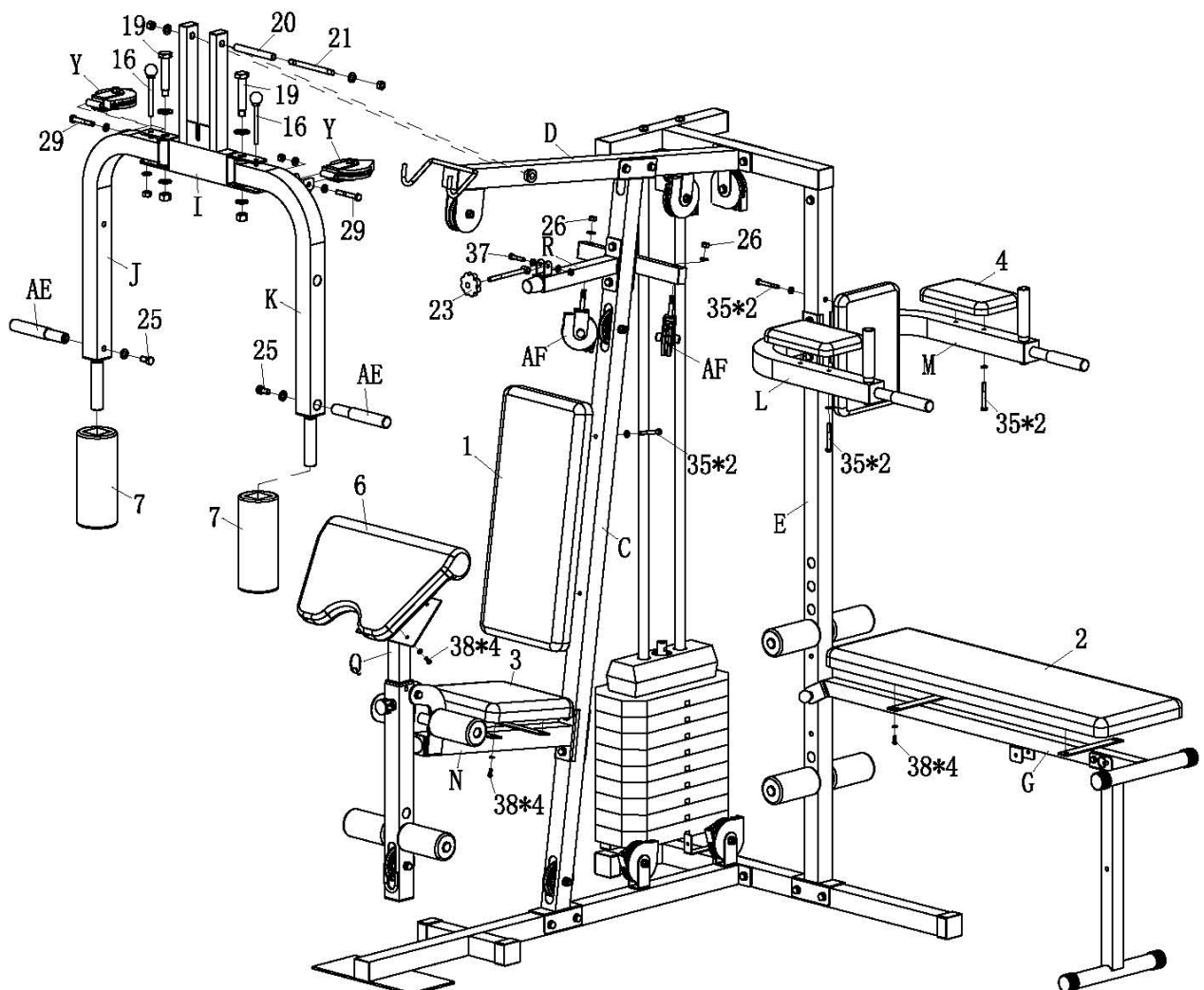

KROK 3

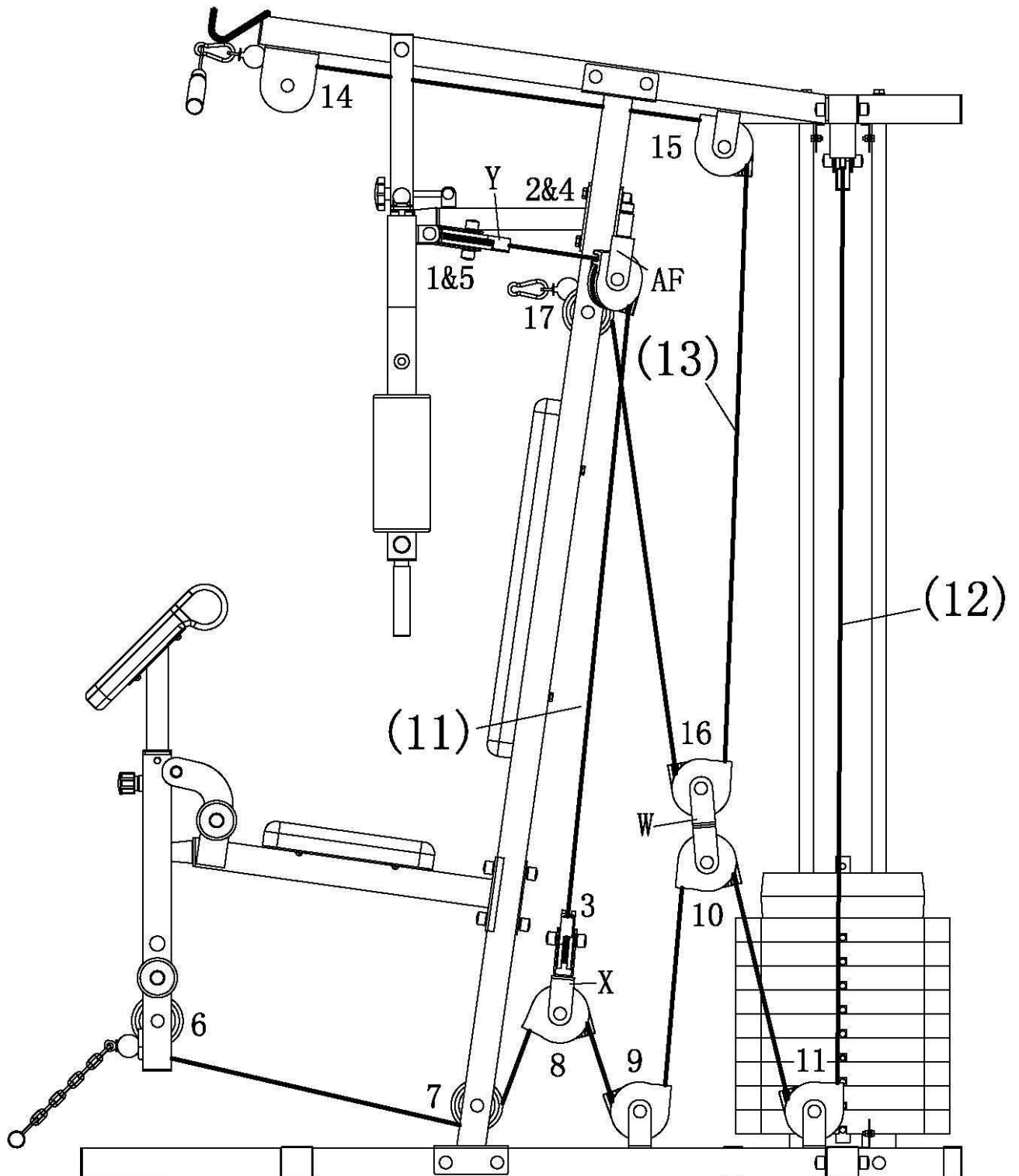

MONTAŻ LOINKI

UWAGA: PRZY WYKONYWANIU TYCH KROKÓW NALEŻY WYJAĆ BLOCZKI Z ICH STAŁYCH POZYCJI

1. PRZYŁĄCZ LINKĘ BEZ BALONIKA (11)

UCHWYĆ JEDEN KONIEC LINKI I PRZYŁĄCZ GO DO JEDNEGO Z RAMION ŚRUBĄ M10*20 I NAKRĘTKĄ ZABEZPIELAJĄCĄ (34) WG ILUSTRACJI. NASTĘPNIE PRZEPROWADŹ DRUGI KONIEC LINKI WOKÓŁ BLOCZKA 1, PRZEZ BLOCZEK 2, NA DÓŁ WOKÓŁ

BLOCZKA 3 PRZEZ BLOK ZŁOŻONY (X), NA GÓRĘ I WOKÓŁ BLOCZKA 4, WOKÓŁ BLOCZKA 5. ZABEZPIECZ LINKĘ POŁĄCZENIEM DO RAMIENIA ZA POMOCĄ ŚRUBY M10*20 I NAKRĘTKI ZABEZPIECZAJĄCEJ (34), JAK POKAZANO NA OBRAZKU.

2. LINKA Z JEDNYM BALONIKIEM (2)

ZACZNIJ OD PROWADZENIA TEGO KOŃCA LINKI, NA KTÓRYM NIE MA BALONIKA, PRZEPROWADŹ GO PRZEZ BLOCZEK 8. W BLOKU ZŁOŻONYM (X) SKURUJ NA DÓŁ WOKÓŁ BLOCZKA 11, NA GÓRĘ WOKÓŁ BLOCZKA 12, WOKÓŁ BLOCZKA 13, NA DÓŁ KLAMRĄ (14) A ŻELAZNYM ŁAŃCUCHEM DO KOŃCA LINKI. NASTĘPNIE ZABEZPIECZ LINKĘ NA DZIURKOWANYM PRĘCIE (AC) ZA POMOCĄ ŚRUBY M10*35 I NAKRĘTKI ZABEZPIECZAJĄCEJ (32). JAK POKAZANO NA OBRAZKU.

3. LINKA Z JEDNYM I PÓŁ BALONIKIEM (13)

ZACZNIJ OD PROWADZENIA KOŃCA, NA KTÓRYM ZNAJDUJE SIĘ PÓŁ BALONIKA, PRZEPROWADŹ GO WOKÓŁ BLOCZKA 14, PRZEZ BLOCZEK 15, NA DÓŁ WOKÓŁ BLOCZKA 16, PRZEZ BLOK ZŁOŻONY (X), NA GÓRĘ WOKÓŁ BLOCZKA 17. JAK POKAZANO NA OBRAZKU.

KROK 4

PRZYŁĄCZ DWA SIATKOWE POKRYCIA (S) DO URZĄDZENIA ZA POMOCĄ ZESTAWU DO MONTAŻU (38). JAK POKAZANO NA OBRAZKU.

NA KONIEC NASUŃ GUMOWE OSŁONKU (39), (40) I (41) NA ODPOWIADAJĄCE IM ŚRUBY I NAKRĘTKI,

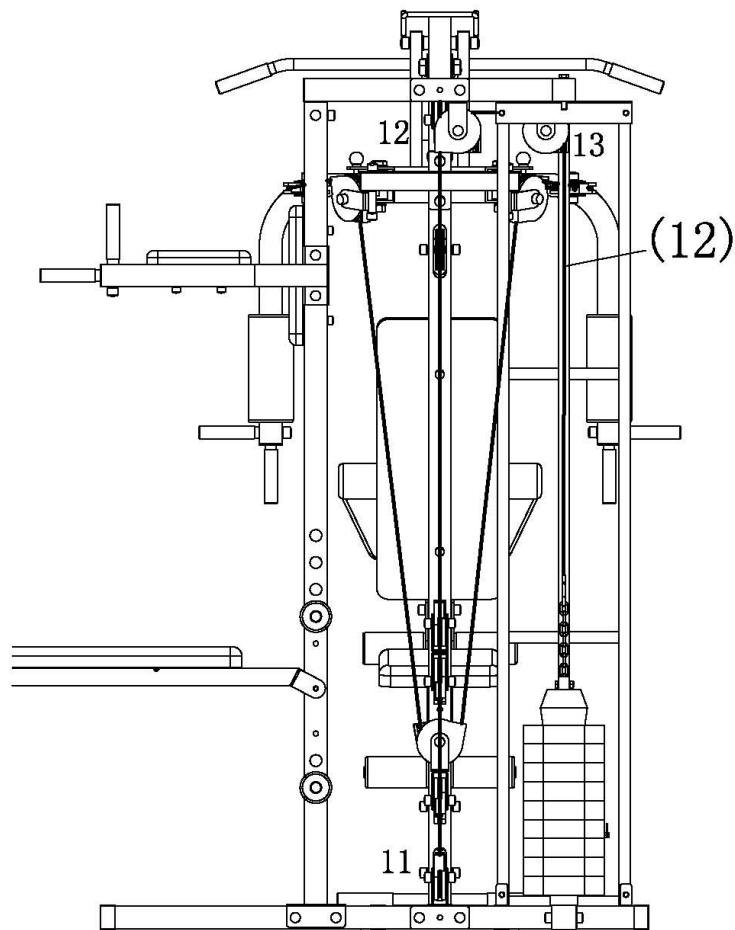

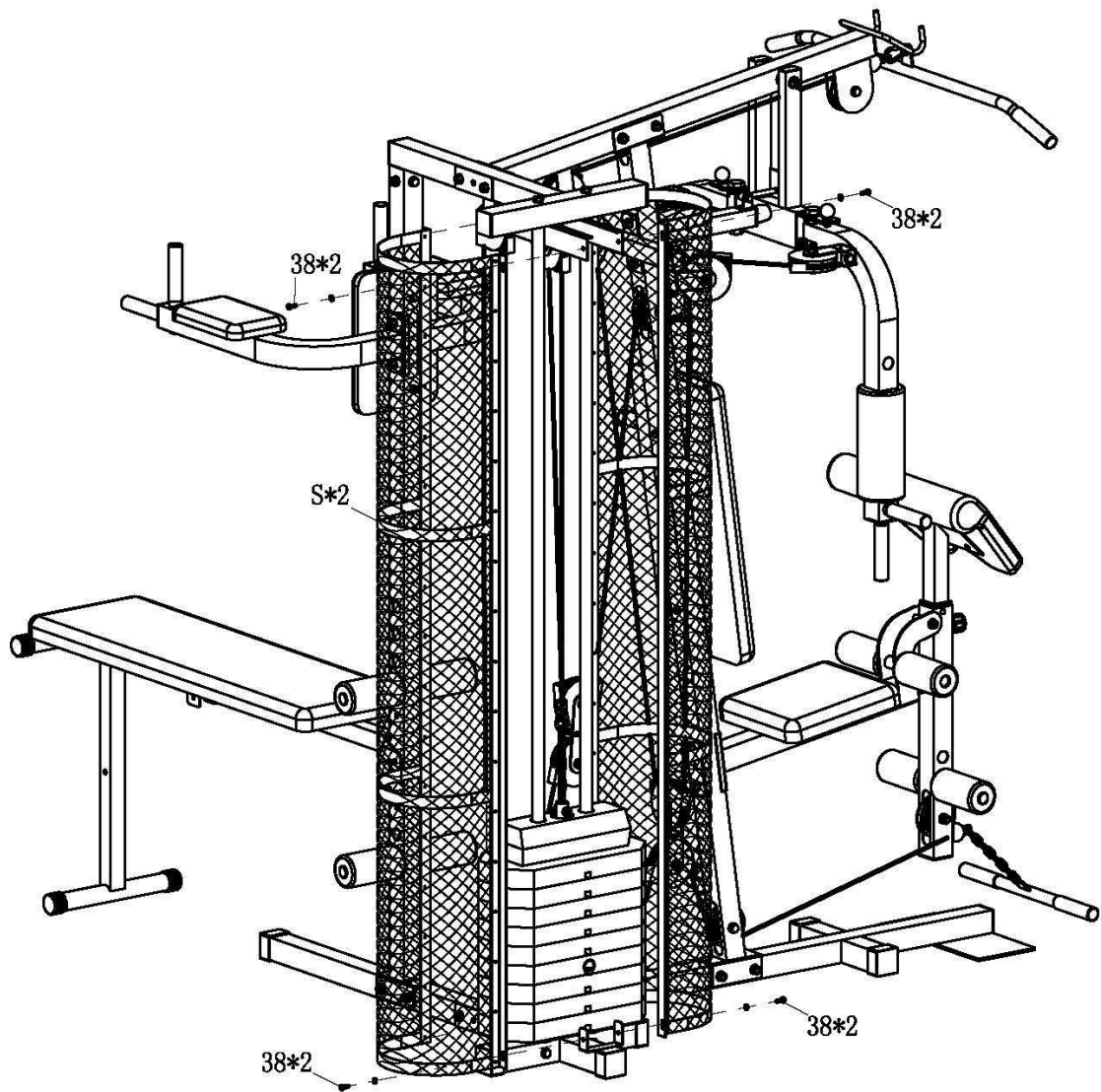

Ćwiczenie na atlasie:

Uwaga: obrazki są tylko orientacyjne, ćwiczenia te są wspólne dla różnego rodzaju atlasów. Niektórych części atlas ten nie posiada i dlatego ćwiczenia nie mogą być przeprowadzane.

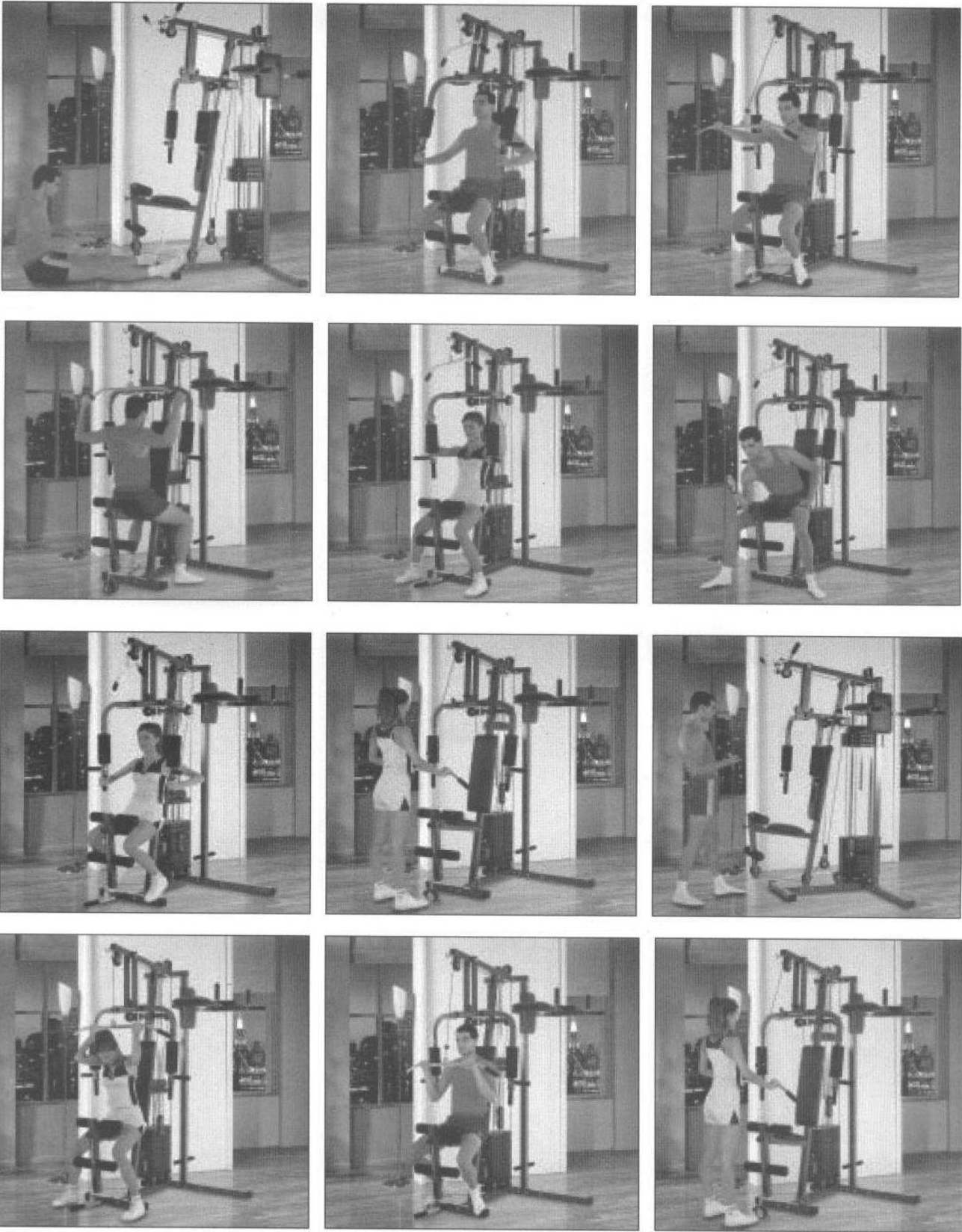

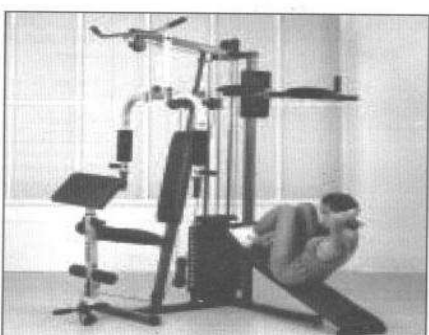
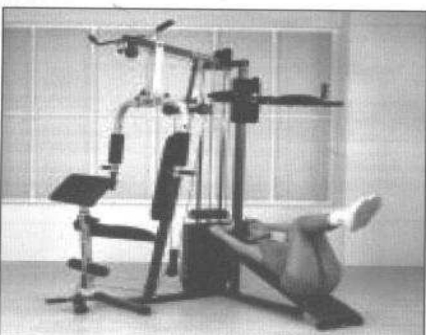
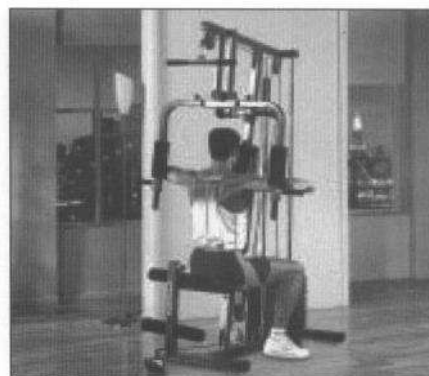
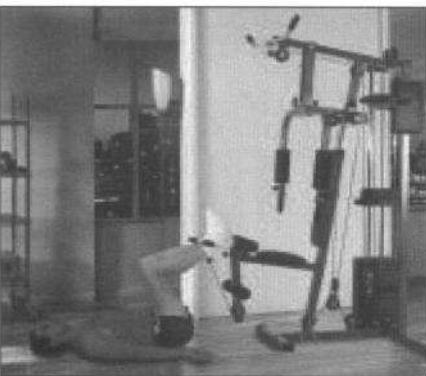
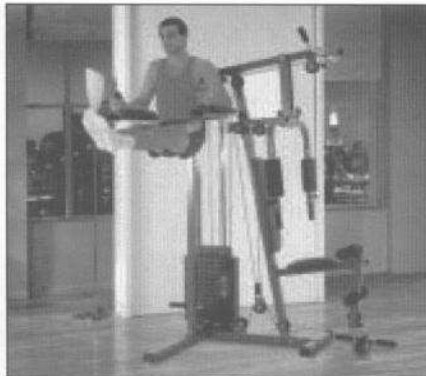
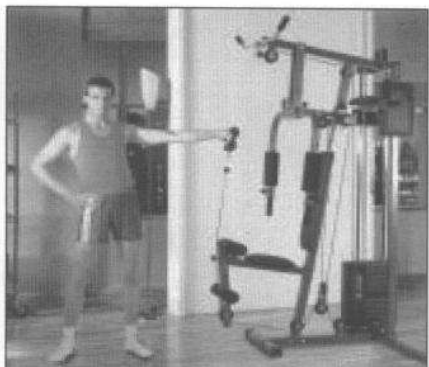
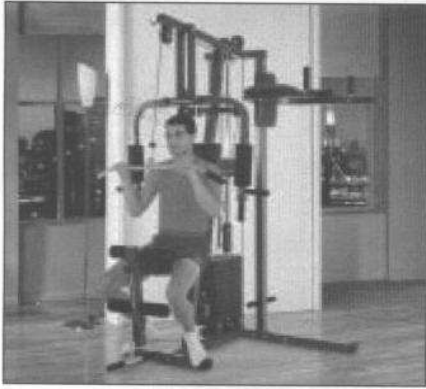

Konserwacja

Należy regularnie przeprowadzać konserwację urządzenia w zależności od częstotliwości użytkowania urządzenia, lecz minimum po 20 godzinach użytkowania.

Konserwacja obejmuje:

- sprawdzanie wszystkich części ruchomych urządzenia (np. osi) czy są wystarczająco posmarowane. Jeżeli nie, należy natychmiast je posmarować. Polecamy zwykły olej do rowerów i maszyn do szycia lub oleje silikonowe.
- regularne sprawdzanie wszystkich części – śruby i nakrętki i regularne dociąganie.
- czyszczenie mydłanym roztworem a nie środkami do czyszczenia.
- przechowywanie w suchym i ciepłym miejscu.

OSTRZEŻENIE

Ławka musi być umieszczona na płaskiej i stabilnej powierzchni. Przed każdym użyciem należy sprawdzić dociągnięcie wszystkich śrub.

Copyright - prawo autorskie

Firma MASTER SPORT s.r.o. zastrzega sobie wszelkie prawa autorskie do treści niniejszej instrukcji obsługi. Prawo autorskie zabrania kopiowania treści instrukcji w części lub też w całości przez osoby trzecie bez wyraźnej zgody MASTER SPORT s.r.o.. Firma MASTER SPORT s.r.o. za korzystanie z informacji zawartych w niniejszej instrukcji obsługi nie ponosi odpowiedzialności za jakiegokolwiek patenty.

Przedłużona gwarancja

Sprzedający na niniejszy produkt udziela pierwszemu właścicielowi gwarancji na czas użytkowania 5 lat od dnia sprzedaży.

Gwarancja nie dotyczy uszkodzeń powstałych w wyniku:

1. Szkód spowodowanych przez użytkownika tj. Uszkodzenia produktu przy nieprawidłowym montażu, niepoprawnej naprawy wykonywanej we własnym zakresie, użytkowaniu niezgodnym z kartą gwarancyjną np. Niewłaściwym umieszczeniem pionowej kolumny siedzenia w ramie, niewystarczającym ściągnięciem pedałów w korbach i korb w osi środkowej;
2. Niepoprawną lub zaniedbywaną konserwacją;
3. Uszkodzeń mechanicznych;
4. Zużycia części powstałego przy codziennym użytkowaniu (np. Gumowe i plastikowe części, mechanizmy ruchome jak np. Łożyska, pas klinowy, zużycie przycisków na komputerze);
5. Nieszczęśliwych wypadków i klęsk żywiołowych;
6. Niefachowych interwencji;
7. Niepoprawnego obchodzenia się, lub niewłaściwego umieszczenia, wpływu niskiej lub wysokiej temperatury, oddziaływania wody, nieadekwatnego nacisku lub uderzenia, celowej zmiany designu, kształtu lub rozmiaru.

Uwaga:

1. Powstające podczas ćwiczeń dźwięki i powtarzające się niekiedy zgrzyty nie stanowią przeszkody podczas regularnego używania urządzenia, nie są przedmiotem reklamacji. Efekt ten można usunąć poprzez regularną konserwację;
2. Czas żywotności linki, łożysk, pasa klinowego i pozostałych części ruchomych może być krótszy niżeli okres gwarancyjny;
3. W okresie gwarancji zostaną usunięte wszelkie uszkodzenia produktu, będące wadami produkcji lub wynikające z wadliwości materiału, użytego przy produkcji – tak, aby produkt nadawał się do codziennego użytku;
4. Reklamacje są przyjmowane w formie pisemnej z dokładnym oznaczeniem rodzaju produktu, opisem uszkodzenia i potwierdzeniem zakupu.





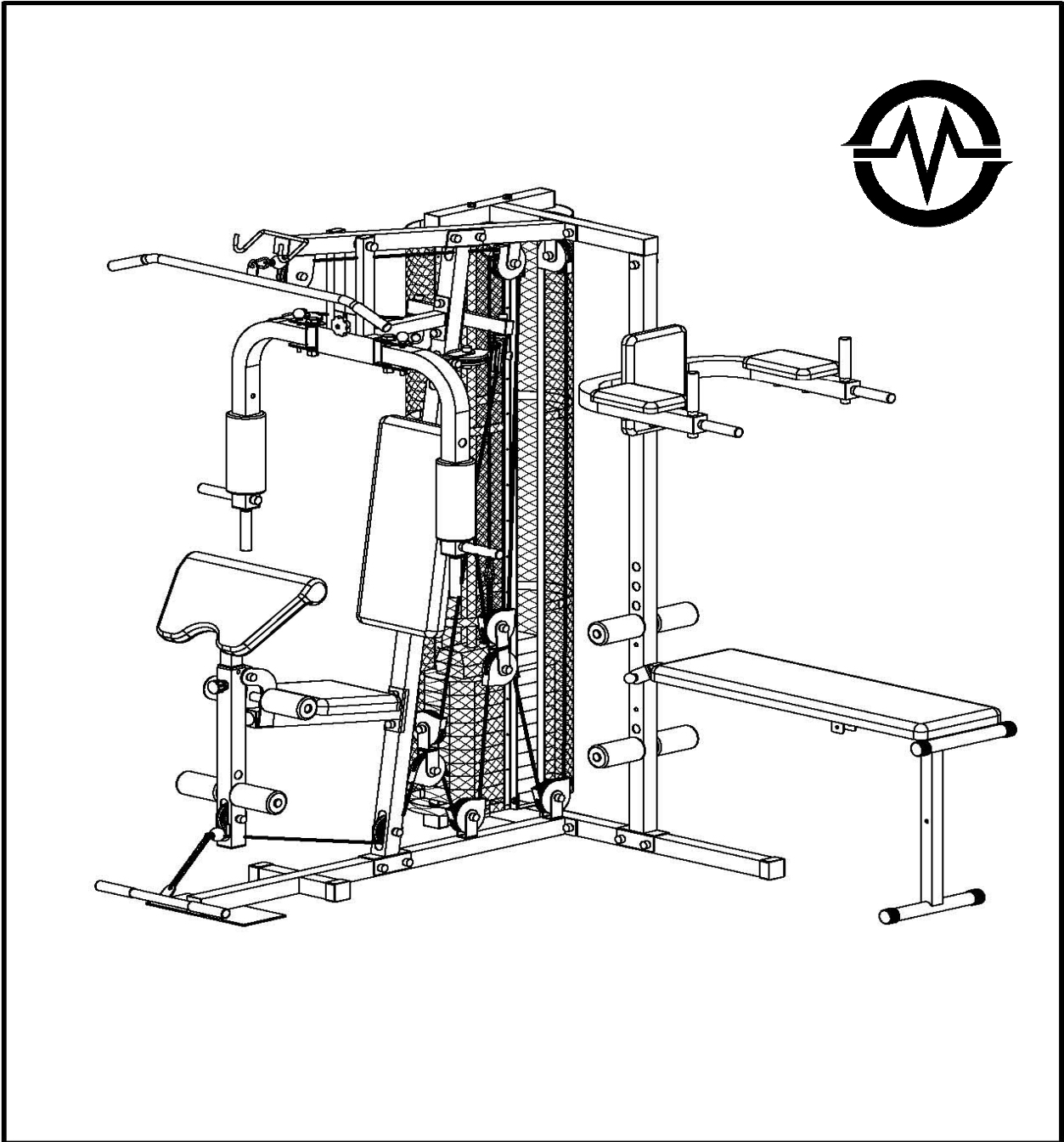







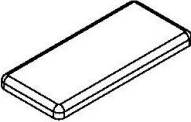
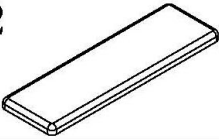
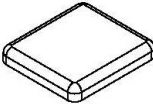

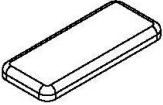
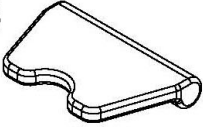
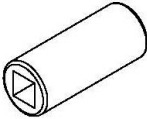

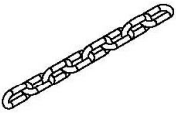

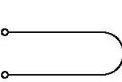
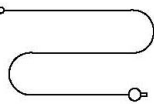
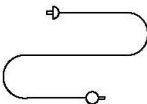

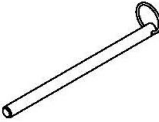
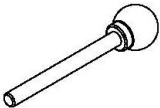

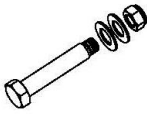
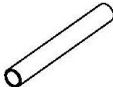
HOME GYM MASTER[®] POSEIDON
MAS-HG1104

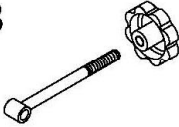
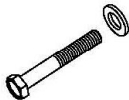

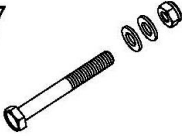
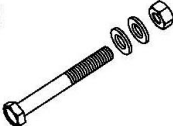
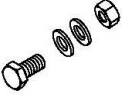
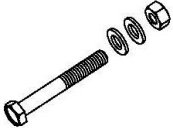
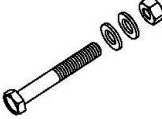
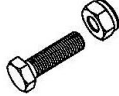
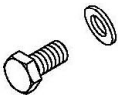
USER'S MANUAL

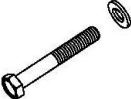
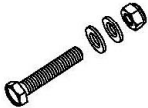
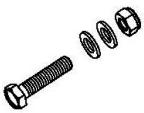
PART LIST

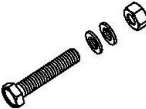
PART NO.	DESCRIPTION	Q'TY
A	MIDDLE BASE	1
B	BACK BASE	1
C	MAIN VERTICAL BEAM	1
D	TOP CROSS BEAM	1
E	SIDE VERTICAL BEAM	1
F	TOP BACK BEAM	1
G	SIT UP BENCH MAIN SUPPORT	1
H	BENCH SUPPORT BEAM	1
I	PRESS BAR	1
J	RIGHT CHEST SUPPORT	1
K	LEFT CHEST SUPPORT	1
L	RIGHT ARM REST SUPPORT	1
M	LEFT ARM REST SUPPORT	1
N	SEAT SUPPORT	1
O	LEG EXTENSION	1
P	PULLEY BLOCK SUPPORT	1
Q	FRONT ARM REST SUPPORT	1
R	RESIST BAR	1
S	NET SHELL	2
T	GUIDE ROD	2
U	WEIGHT PLATE	12
V	TOP PLATE	1
W	FLOATING PULLEY BLOCK (A)	2
X	FLOATING PULLEY BLOCK (B)	1
Y	PULLEY BLOCK	2
Z	JOINT PLATE	3
AA	LAP BOW	1
AB	PULL BOW	1
AC	SELECTOR SHAFT	1
AD	FOAM TUBE	4
AE	HAND GRIP	4
AF	PULLEY	17
AG	PULLEY COVER	26
AH	BUSHING	6
AI	AB CURL STRAP	1
AJ	ANKLE CUFF	1

1 	2 	3 	4 
5 	6 	7 	8 
9 	10 	11 	12 
13 	14 	15 	16 
17 	18 	19 	20 
21 	22 	23 	24 
25 	26 	27 	28 
29 	30 	31 	32 
33 	34 	35 	36 
37 	38 	39 	40 
41 			

PART LIST

PART NO.	DESCRIPTION	Q'TY
1	BIG BACK CUSHION	1
2	SIT UP BENCH CUSHION	1
3	SEAT CUSHION	1
4	BACK ARM REST CUSHION	2
5	SMALL BACK CUSHION	1
6	FRONT ARM REST CUSHION	1
7	LARGE FOAM ROLLER	2
8	FOAM ROLLER	8
9	CHAIN	2
10	RUBBER DOUNT	2
11	CABLE (MIDDLE)	1
12	CABLE (DOWN)	1
13	CABLE (UP)	1
14	HOOK	5
15	PIN ϕ 10*170	1
16	PIN ϕ 10*90	2
17	PIN ϕ 10*70	1
18	PIN ϕ 8*55	1
19	BIG SCREW + TWO WASHERS + LOCK NUT M16	2
20	TUBE ϕ 16	1
21	SCREW M12*165 + TWO WASHERS + TWO LOCK NUTS	1
22	LOCK PIN M16	1
23	LOCK LEVER TUS	1
24	SCREW M10*70 + WASHER	2
25	SCREW M10*20 + WASHER	4
26	LOCK NUT M10 + WASHER	2
27	SCREW M10*80 + TWO WASHERS + LOCK NUT	1
28	SCREW M10*75 + TWO WASHERS + NUT	8
29	SCREW M6*16 + TWO WASHERS + NUT	8
30	SCREW M10*70 + TWO WASHERS + NUT	11
31	SCREW M10*65 + TWO WASHERS + NUT	3
32	SCREW M10*35 + LOCK NUT	1
33	SCREW M10*20 + WASHER	1
34	SCREW M10*20 + LOCK NUT	2
35	SCREW M8*65 + WASHER	8
36	SCREW M8*55 + TWO WASHERS + LOCK NUT	1
37	SCREW M8*40 + TWO WASHERS + LOCK NUT	1
38	SCREW M6*16 + WASHER	10
39	SCREW M10*45 + TWO WASHERS + NUT	14
40	BUFFER	2
41	BOLT M10 \times 45	2

STEP 1

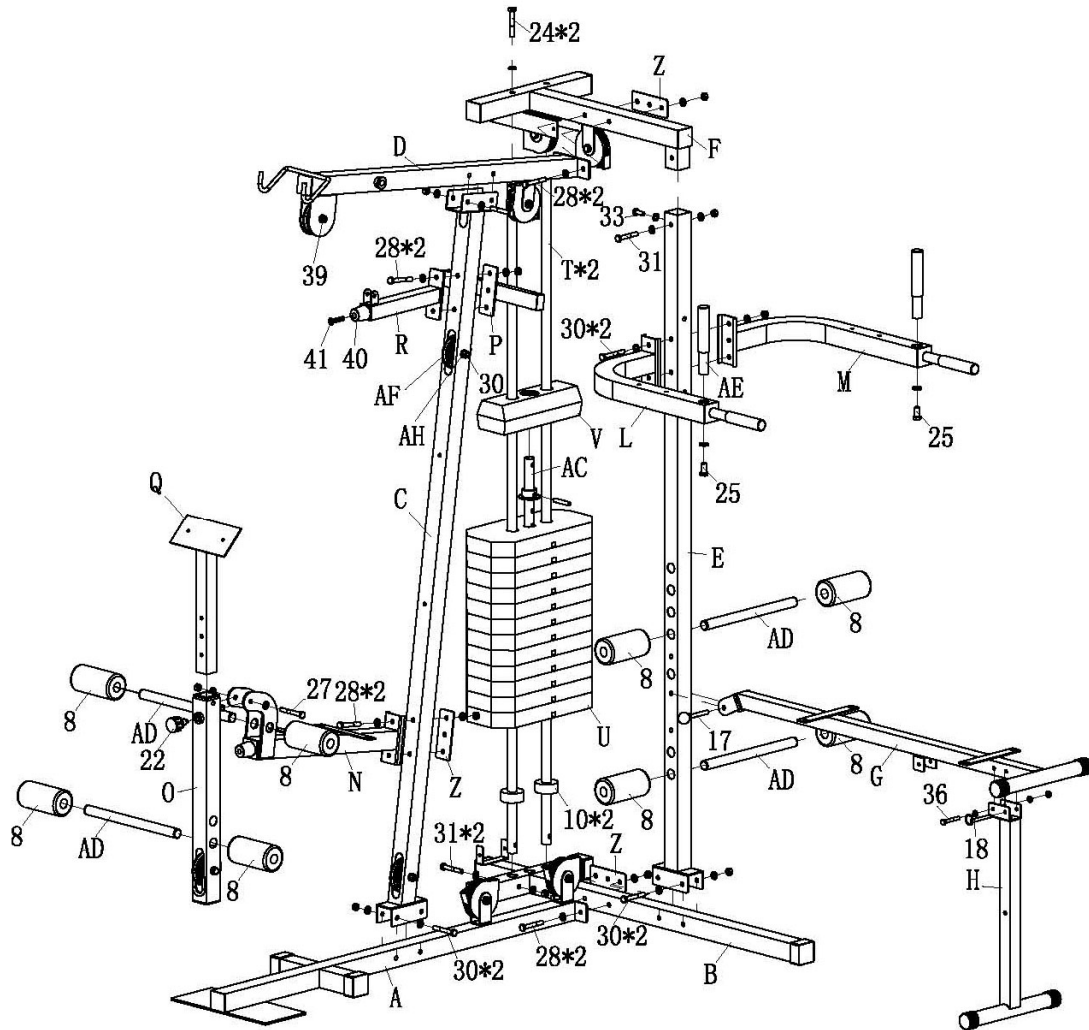

1. ATTACH PART (A) AND PART (Z) TO PART (B) WITH TWO ASSEMBLIES (28) AS SHOWN.
2. ATTACH PART (C) TO PART (A) WITH TWO ASSEMBLIES (30). ATTACH PART (E) TO PART (B) WITH TWO ASSEMBLIES (30).
3. INSERT PARTS (T) TO PART (B) AND ATTACH THEM WITH TWO ASSEMBLIES (31). INSERT PARTS (10) ONTO PARTS (T). SLIDE EACH PART (U) OVER PARTS (T). INSERT PART (AC) TO PART (U). SLIDE PART (V) OVER PARTS (T).
4. ATTACH PART (D) TO PART (C) WITH TWO ASSEMBLIES (30).
5. ATTACH PART (F) AND PART (Z) TO PART (D). THEN ATTACH IT TO PART (E). ATTACH PARTS (T) TO IT AS SHOWN.
6. ATTACH PART (N) AND PART (Z) TO PART (C). ATTACH PART (O) TO PART (N). INSERT PART (Q) TO PART (O) USE PART (22) AS SHOWN.
7. ATTACH PART (R) AND PART (P) TO PART (C) WITH TWO ASSEMBLIES (28).
8. ATTACH PART (L) AND PART (M) TO PART (E) WITH TWO ASSEMBLIES (30).
9. ATTACH PART (G) TO PART (E) USE PART (17), THEN ATTACH PART (H) TO PART (G) AS SHOWN.

STEP 3

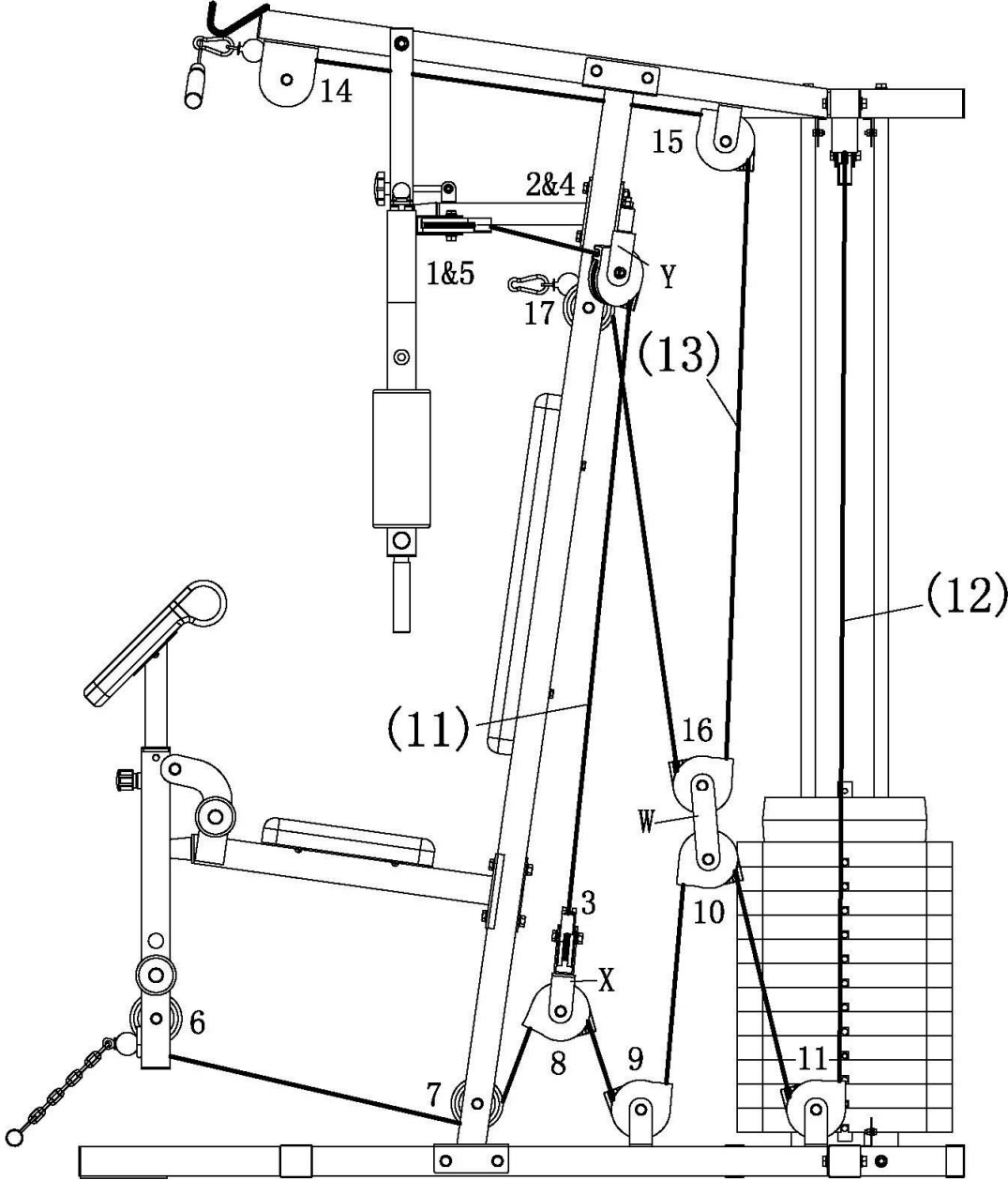

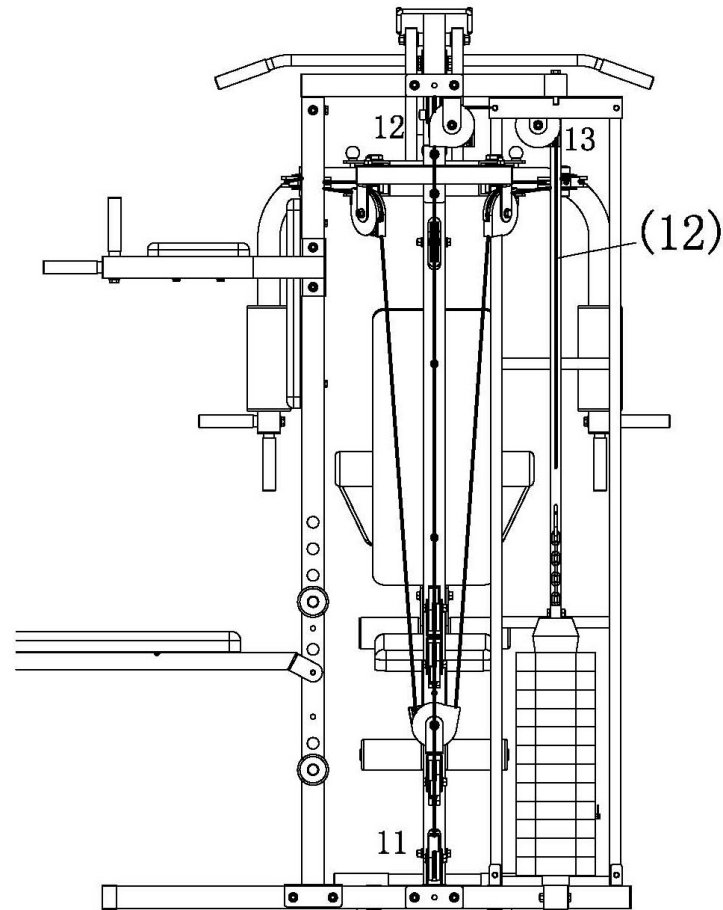

CABLE ASSEMBLY

NOTE: IN ALL STEPS, YOU SHOULD TAKE OUT THE PULLEYS FROM THEIR POSITION.

1. CONNECT THE CABLE WITH NO BALL (11)

TAKE ONE END OF THE CABLE TO ONE OF CHEST SUPPORT WITH SCREW M10*20 AND LOCK NUT (34) AS SHOWN. THEN THREAD THE OTHER END OF THE CABLE AROUND PULLEY NO.1, OVER PULLEY NO.2, DOWN AND AROUND PULLEY NO.3 IN FLOATING PULLEY BLOCK (X), UP & OVER PULLEY NO.4, AROUND PULLEY NO.5, SECURE CABLE TO CHEST SUPPORT USING SCREW M10*20 AND LOCK NUT (34) AS SHOWN.

2. START WITH THE CABLE WITH TWO BALL (13)

START BY THREADING THE END OF THE CABLE WITH THE HALF BALL, OVER PULLEY NO.14, OVER PULLEY NO.15, DOWN AND AROUND PULLEY NO.16 IN FLOATING PULLEY BLOCK (X), UP AND AROUND PULLEY NO.17 AS SHOWN.

3. START THE CABLE WITH ONE BALL (12)

START BY THREADING THE END OF THE CABLE WITHOUT THE BALL UNDER PULLEY NO.6, UNDER PULLEY NO.7, UP AND AROUND PULLEY NO.8 IN FLOATING PULLEY BLOCK (X), DOWN AND UNDER PULLEY NO.9, UP AND AROUND PULLEY NO.10 IN FLOATING PULLEY BLOCK (W), DOWN AND UNDER PULLEY NO.11, UP AND AROUND PULLEY NO.12, AROUND PULLEY NO.13, DOWN WITH HOOK (14) AND IRON CHAIN (9) TO END OF CABLE, THEN SECURE CABLE TO SELECTOR SHAFT (AC) WITH SCREW M10*35 AND LOCK NUT (32) AS SHOWN.

STEP 4

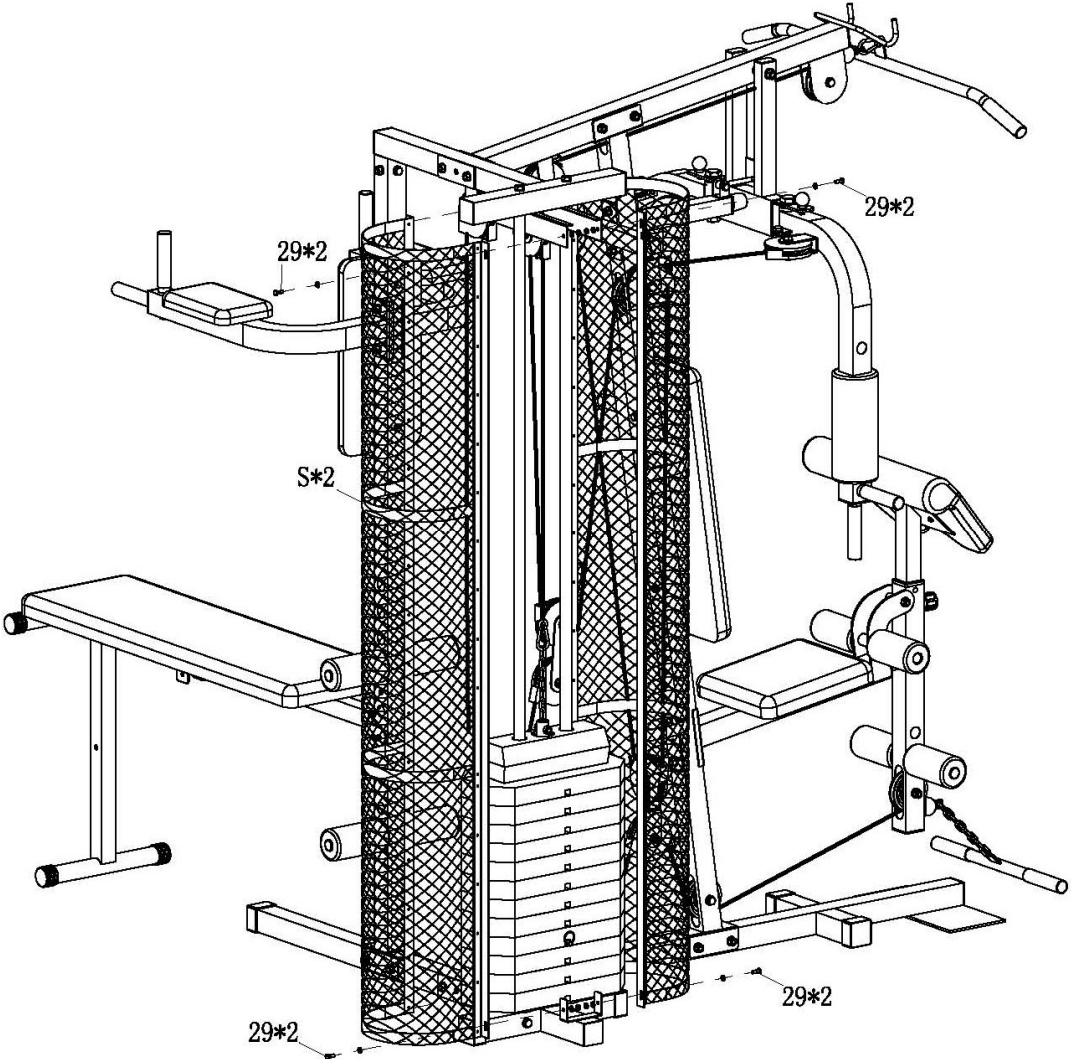

ATTACH TWO NET SHELLS (S) TO THE EQUIPMENT WITH ASSEMBLIES (29) AS SHOWN IN THE DRAWING.

Exercising on home gym:

Important: pictures are only for illustration and use for all types for home gym. Some of exercise can't be used on this home gym.

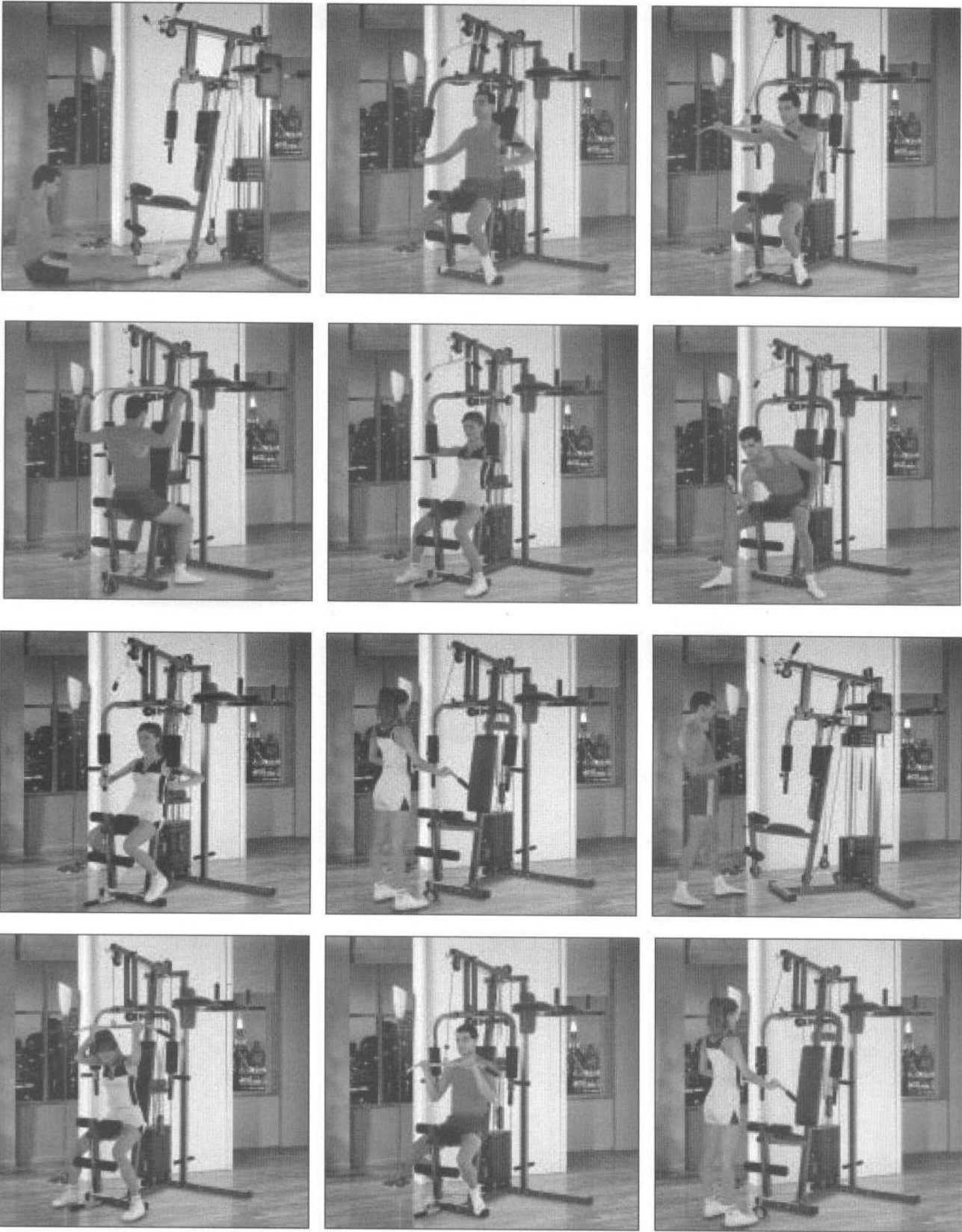

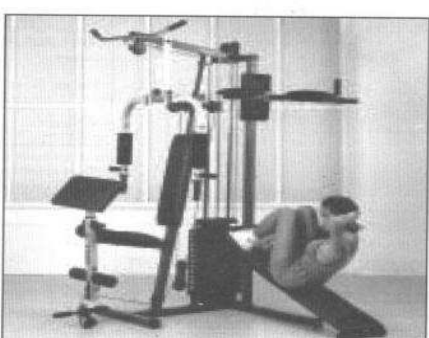
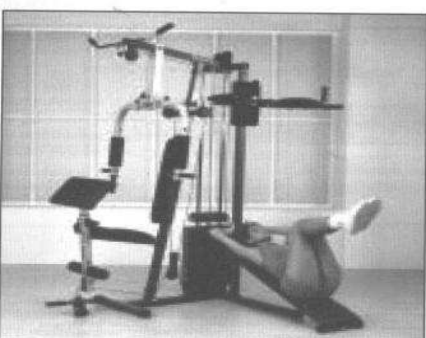
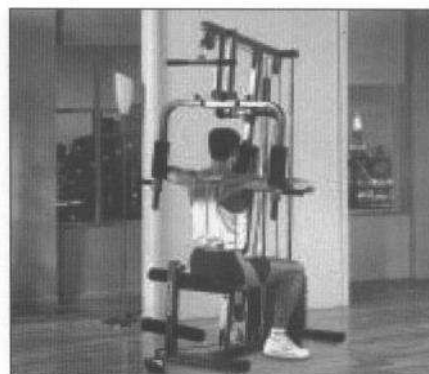
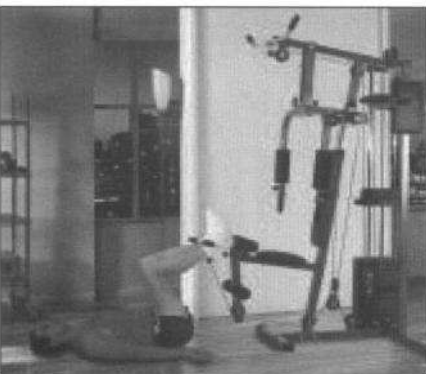
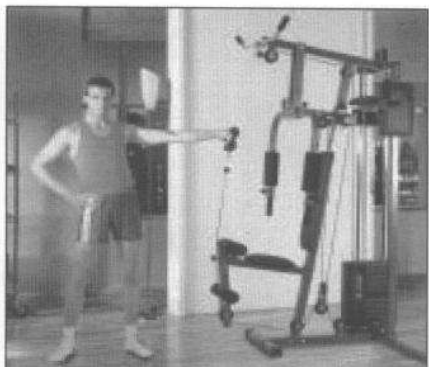
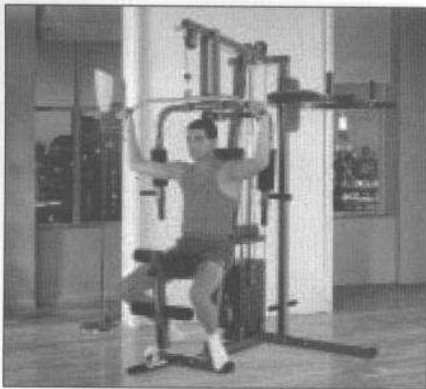
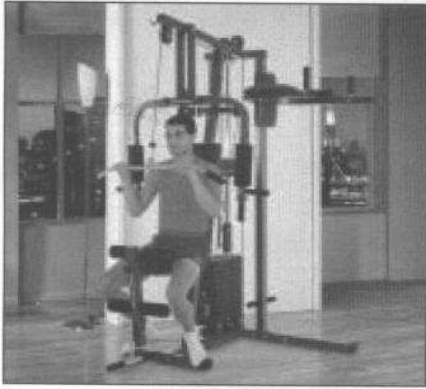

WARRANTY

for other countries

The product is warranted for 24 months following the date of delivery to the original purchaser.

This warranty does not apply to damages caused by misuse of this product, accidental or intentional damage, neglect or commercial use.

Excluded from this warranty is liability for consequential property or commercial damages or for damages for loss of use.

This warranty is valid only to the original purchaser and under normal use.
Repairs must be made by an authorized dealer, otherwise this warranty void.

© COPYRIGHT

MASTER SPORT s.r.o. retains all rights to this Owner's Manual. No text, details, or illustrations from this manual may be either reproduced, distributed, or become the subject of unauthorized use for commercial purposes, nor may they be made available to others.
Reproduction prohibited!

Address of local distributor:



HOME GYM MASTER[®] POSEIDON
MAS-HG1104

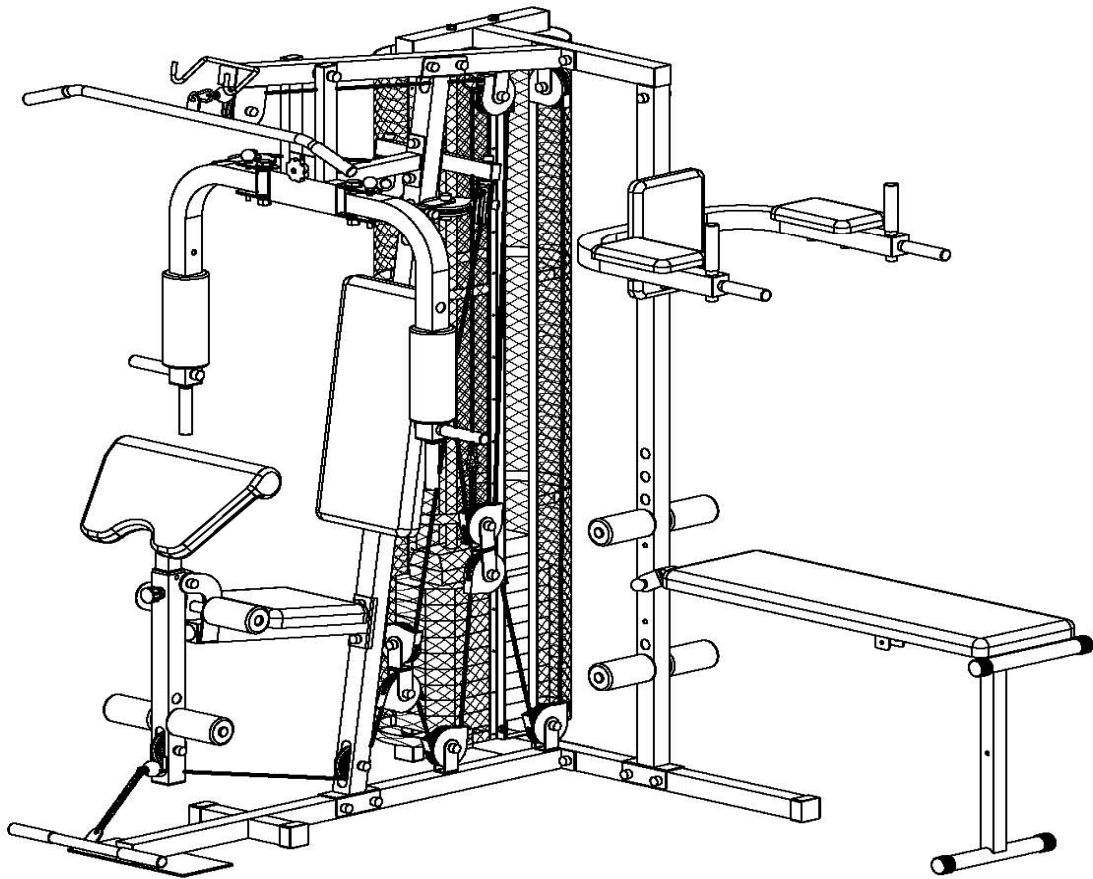

BENUTZERMANUAL

Wir bedanken uns, dass Sie sich für Kauf unseres Produkts entschieden haben. Obwohl wir viel Kraft für Qualitätssicherung jedes unseres Produkts aufwenden, können vereinzelt fehlende oder defekte Teile erscheinen. Im Falle vom Erscheinen jedes Mangels auf dem Gerät oder eines fehlenden Teils kontaktieren Sie uns zum Ersatzzwecke. Dieses Gerät ist nur für die Nutzung im privaten Bereich konzipiert.

Wichtige Informationen:







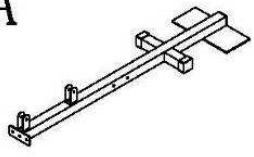
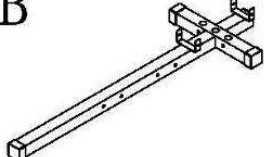
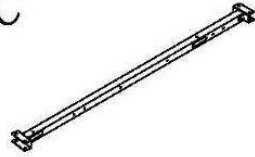
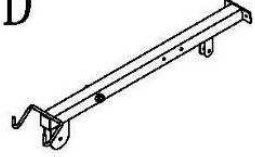
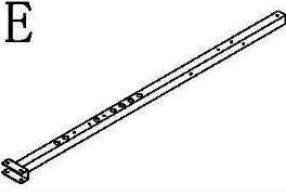
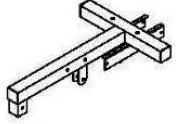
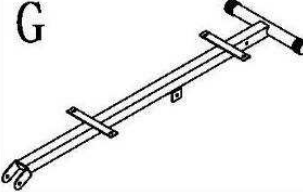
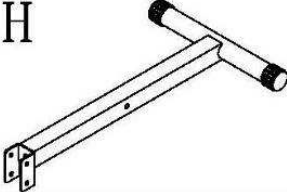
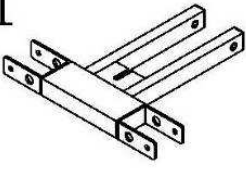
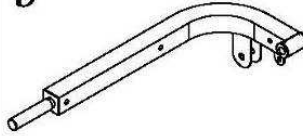
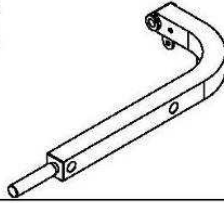
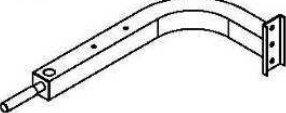
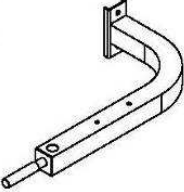
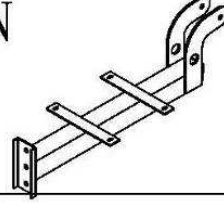
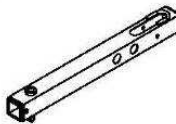
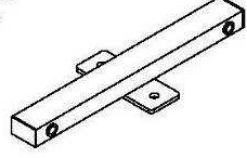
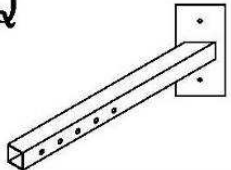
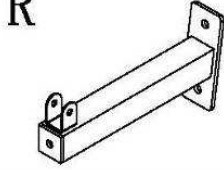
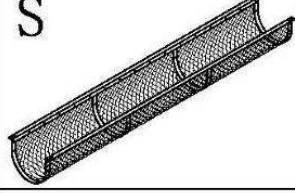
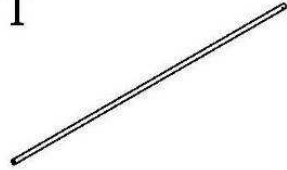

- Dieses Gerät ist nur für die Nutzung im privaten Bereich konzipiert. Das Gerät ist nicht für kommerzielle Zwecke und höhere leistungsfähige Belastung bestimmt.
- Falsche Benutzung (z. B. Übermäßiges Training, heftige Bewegungen ohne Aufwärmen, falsche Einstellung) kann Ihre Gesundheit schädigen.
- Vor dem Beginn des Trainings konsultieren Sie Ihr Gesundheitszustand – das Herzsystem, den Blutdruck, orthopädische Probleme usw. mit Ihrem Arzt.
- Der Hersteller ist für keine Verletzung, keinen Schaden und kein Versagen verantwortlich, das durch die Benutzung dieses Produkts oder durch eine falsche Montage und Wartung des Geräts verursacht wurde.

Sicherheitshinweise:

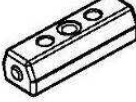
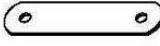
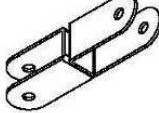
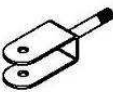
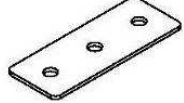
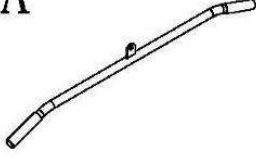
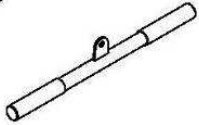
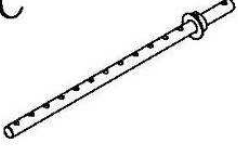
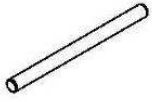
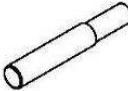
Um eine Verletzung oder Beschädigung des Geräts zu verhindern, beachten Sie folgende Regeln:

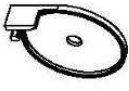

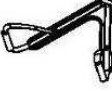







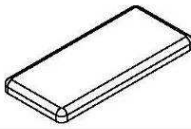
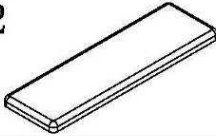
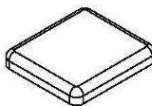

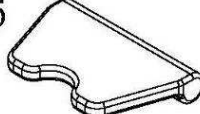
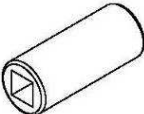

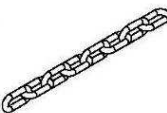

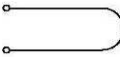
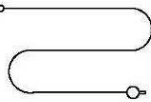
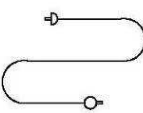

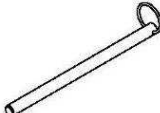
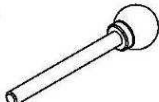
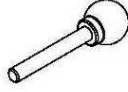

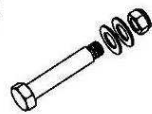
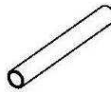
- Das maximale Benutzergewicht: 120 kg.
- Das Gerät gehört in die Klasse HC und ist nicht für therapeutische Übungen geeignet.
- Das Gerät darf nicht in ungelüfteten Räumen benutzt werden.
- Hohe Temperatur, Feuchtigkeit und Wasser dürfen mit dem Gerät nicht in Kontakt kommen.
- Lesen Sie vor Beginn sorgfältig die Bedienungsanleitung.
- Stellen Sie das Gerät auf eine ebene und feste Fläche. Versichern Sie sich, dass das Gerät fest und sicher steht.
- Um das Gerät muss es einen Freiraum mindestens von 2 Metern in allen Seiten geben.
- Falsches oder übermäßiges Training kann Ihre Gesundheit ernst schädigen.
- Versichern Sie sich, dass keine Hebel und andere Einstellungsmechanismen auf dem Rad bei dem Training im Weg stehen.
- Kontrollieren Sie regelmäßig alle Teile. Falls Sie beschädigt sind, benutzen Sie das Gerät nicht und tauschen Sie die beschädigten Teile sofort aus oder kontaktieren Sie den Lieferant.
- Kontrollieren Sie regelmäßig alle Schrauben und Muttern, ob Sie richtig festgezogen sind.
- Lassen Sie Kinder und Haustiere nicht ohne Aufsicht an dem Gerät oder in seiner Nähe.
- Dieses Gerät ist kein Spielzeug.
- Bewahren Sie diese Bedienungsanleitung für eventuelle Bestellung der Ersatzteile in der Zukunft auf.

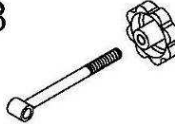
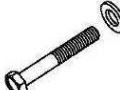
Wichtig: Geben Sie die Ware nur in der Originalpackung zurück, oder in einer Packung, die für den Transport sicher ist und es kann zur keinen Beschädigung des Geräts kommen.

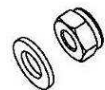
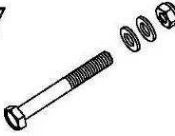
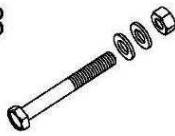
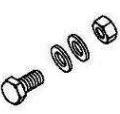
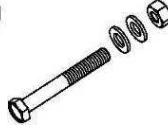
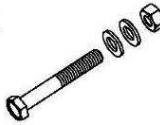
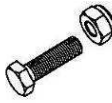
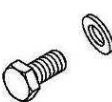
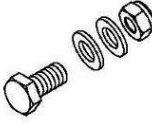
A 	B 	C 	D 
E 	F 	G 	H 
I 	J 	K 	L 
M 	N 	O 	P 
Q 	R 	S 	T 
U 	V 	W 	X 
Y 	Z 	AA 	AB 
AC 	AD 	AE 	AF 
AG 	AH 	AI 	AJ 

TEILELISTE

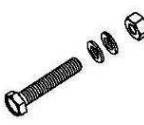
NUMMER	BEZEICHNUNG	ANZAHL
A	ZENTRALE BASIS	1
B	HINTERE BASIS	1
C	VERTIKALE HAUPTSSTÜTZE	1
D	OBERE KREUZSTÜTZE	1
E	VERTIKALE SEITENSTÜTZE	1
F	OBERE HINTERSTÜTZE	1
G	HAUPTSITZESSTÜTZE	1
H	SITZESSTÜTZE	1
I	DRUCKSTÜTZE	1
J	RECHTE BRUSTSTÜTZE	1
K	LINKE BRUSTSTÜTZE	1
L	STÜTZE FÜR RECHTE ARMLEHNE	1
M	STÜTZE FÜR LINKE ARMLEHNE	1
N	SITZESSTÜTZE	1
O	BEINEAUSBREITUNG	1
P	FLASCHENZUGSTÜTZE	1
Q	STÜTZE FÜR VORDERE ARMLEHNE	1
R	STÜTZE	1
S	NETZKAPPE	2
T	LENKSTANGE	2
U	BRETT FÜR GEWICHTSEINSTELLUNG	12
V	OBERES BRETT	1
W	ROLLENVERBINDUNGSBRETT	2
X	ROLLENVERBINDUNGSBRETT	1
Y	ROLLENVERBINDUNGSBRETT	2
Z	VERBINDUNGSBRETT 130*50	3
AA	BOGENHANDGRIFF	1
AB	ZUGSTANGE	1
AC	GEWICHTSROHR	1
AD	SCHAUMSTOFFROHR	4
AE	HANDGRIFF	4
AF	ROLLE	17
AG	ROLLENKAPPE	26
AH	UNTERLAGE	6
AI	GURT	1
AJ	FUSSKNÖCHELGURT	1

1 	2 	3 	4 
5 	6 	7 	8 
9 	10 	11 	12 
13 	14 	15 	16 
17 	18 	19 	20 
21 	22 	23 	24 
25 	26 	27 	28 
29 	30 	31 	32 
33 	34 	35 	36 
37 	38 	39 	40 
41 			

TEILELISTE

NUMMER	BEZEICHNUNG	ANZAHL
1	GROSSES RÜCKENPOLSTER	1
2	BANKPOLSTER	1
3	SITZESPOLSTER	1
4	POLSTER FÜR HINTERE ARMLEHNE	2
5	KLEINES SITZESPOLSTER	1
6	POLSTER FÜR VORDERE ARMLEHNE	1
7	SCHAUMSTOFFWALZE 45*80*250	2
8	SCHAUMSTOFFWALZE 23*70*140	8
9	KETTE 6	2
10	GUMMIRING	2
11	KABEL (ZENTRALES)	1
12	KABEL (UNTERES)	1
13	KABEL (OBERES)	1
14	KARABINERHAKEN 7	5
15	BOLZEN 10*170	1
16	BOLZEN 10*90	2
17	BOLZEN 10*70	1
18	BOLZEN 8*55	1
19	GROSSE SCHRAUBE + ZWEI UNTERLAGEN + SICHERUNGSMUTTER M16	2
20	ROHR 16*130	1
21	SCHRAUBE M12*165 + ZWEI UNTERLAGEN + ZWEI SICHERUNGSMUTTERN	1
22	SCHLOSSBOLZEN M16	1
23	SCHRAUBE MIT PLASTIKMUTTER	1
24	SCHRAUBE M12*70 + UNTERLAGEN	2
25	SCHRAUBE M12*20 + UNTERLAGEN	4
26	M10 UNTERLAGEN + SICHERUNGSMUTTER	2
27	SCHRAUBE M10*80 + ZWEI UNTERLAGEN + SICHERUNGSMUTTER	1
28	SCHRAUBE M10*75 + ZWEI UNTERLAGEN + MUTTER	8
29	SCHRAUBE M6*16 + ZWEI UNTERLAGEN + SICHERUNGSMUTTER	8
30	SCHRAUBE M10*70 + ZWEI UNTERLAGEN + MUTTER	11
31	SCHRAUBE M10*65 + ZWEI UNTERLAGEN + MUTTER	3
32	SCHRAUBE M10*35 + SICHERUNGSMUTTER	1
33	SCHRAUBE M10*20 + UNTERLAGEN	1
34	SCHRAUBE M10*20 + SICHERUNGSMUTTER	2
35	SCHRAUBE M8*65 + UNTERLAGEN	8
36	SCHRAUBE M8*55 + ZWEI UNTERLAGEN + SICHERUNGSMUTTER	1
37	SCHRAUBE M8*40 + ZWEI UNTERLAGEN + SICHERUNGSMUTTER	1
38	SCHRAUBE M6*16 + UNTERLAGEN	10
39	SCHRAUBE M10*45 + ZWEI UNTERLAGEN + SICHERUNGSMUTTER	14
40	GUMMIUNTERLAGE	2
41	SCHRAUBE M10*45	2

SCHRITT 1

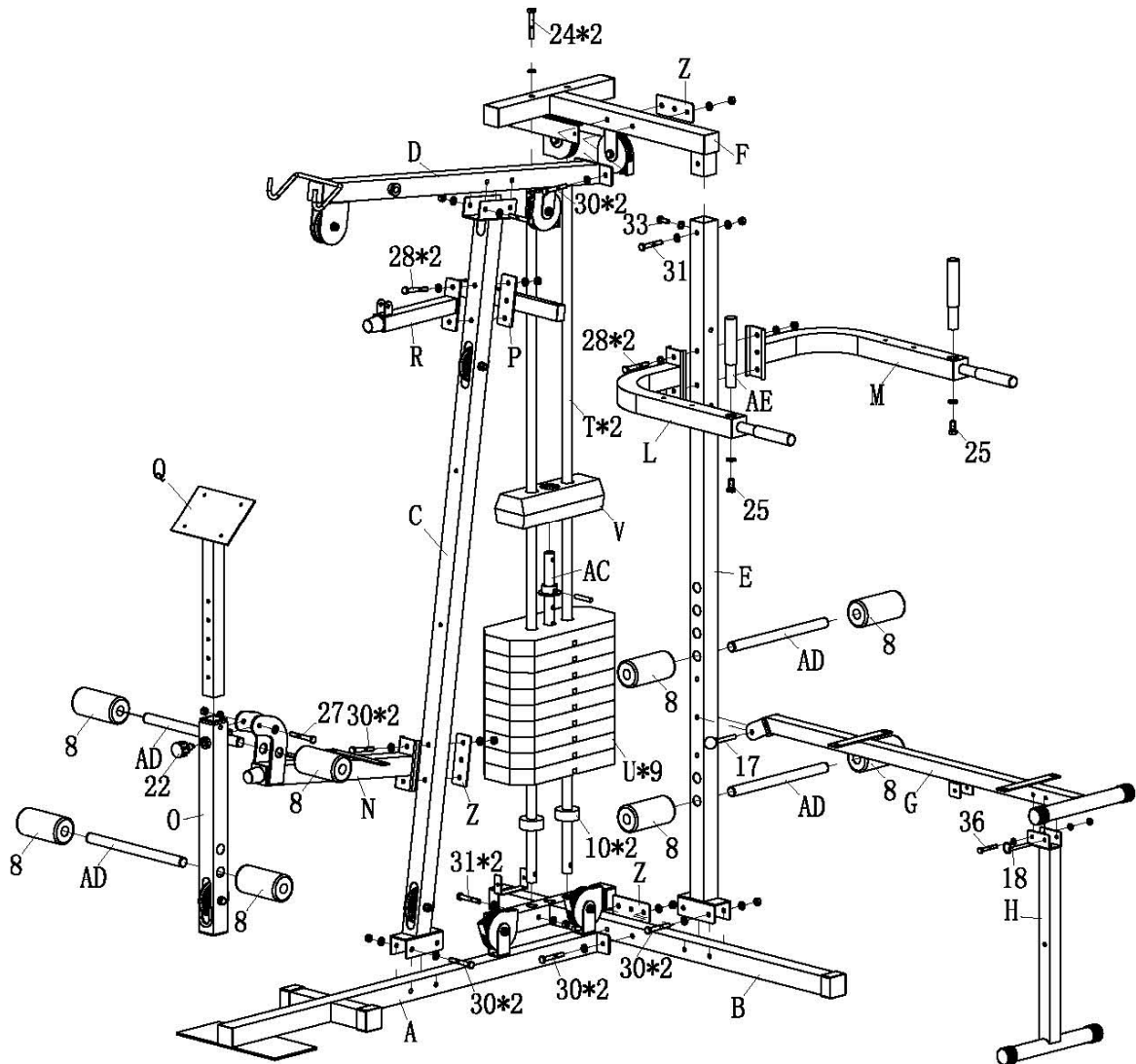

1. BEFESTIGEN SIE (A) MIT 2 MONTAGEN (30) AN (Z) UND DANN AN DEM TEIL (B) NACH DEM BILD AN.
2. BEFESTIGEN SIE (C) AN (A) MIT ZWEI MONTAGEN (30) AN. BEFESTIGEN SIE (E) AN (B) MIT ZWEI MONTAGEN (30) AN.
3. LEGEN SIE DIE TEILE (T) IN (B) HINEIN UND BEFESTIGEN SIE SIE MIT ZWEI MONTAGEN (31) AN. SCHIEBEN SIE DIE TEILE (10) AUF DIE TEILE (T). SCHIEBEN SIE JEDES TEIL (U) AUF DEN TEIL (T). LEGEN SIE DEN TEIL (AC) IN DEN TEIL (U) HINEIN. SCHIEBEN SIE DIE TEILE (V) AUF DIE TEILE (T).
4. BEFESTIGEN SIE (D) MIT ZWEI MONTAGEN (30) AN DEM TEIL (C) AN.
5. BEFESTIGEN SIE (F) UND (Z) AN DEM TEIL (D) AN. DANACH BEFESTIGEN SIE AN DEM TEIL (E) AN. BEFESTIGEN SIE DIE TEILE (T) NACH DEM BILD AN.
6. BEFESTIGEN SIE (N) UND (Z) AN DEM TEIL (C) AN. BEFESTIGEN SIE DEN TEIL (O) AN DEM TEIL (N) AN. LEGEN SIE DEN TEIL (Q) IN DEN TEIL (O) HINEIN. BENUTZEN SIE DEN TEIL (22) NACH DEM BILD.
7. BEFESTIGEN SIE (R) UND (P) MIT ZWEI MONTAGEN (28) AN DEM TEIL (C) AN.
8. BEFESTIGEN SIE (L) UND (M) MIT ZWEI MONTAGEN (28) AN DEM TEIL (E) AN.
9. BEFESTIGEN SIE (G) AN DEM TEIL (E) AN. BENUTZEN SIE DEN TEIL (17), DANACH BEFESTIGEN SIE (H) AN DEM TEIL (G) NACH DEM BILD AN.

SCHRITT 3

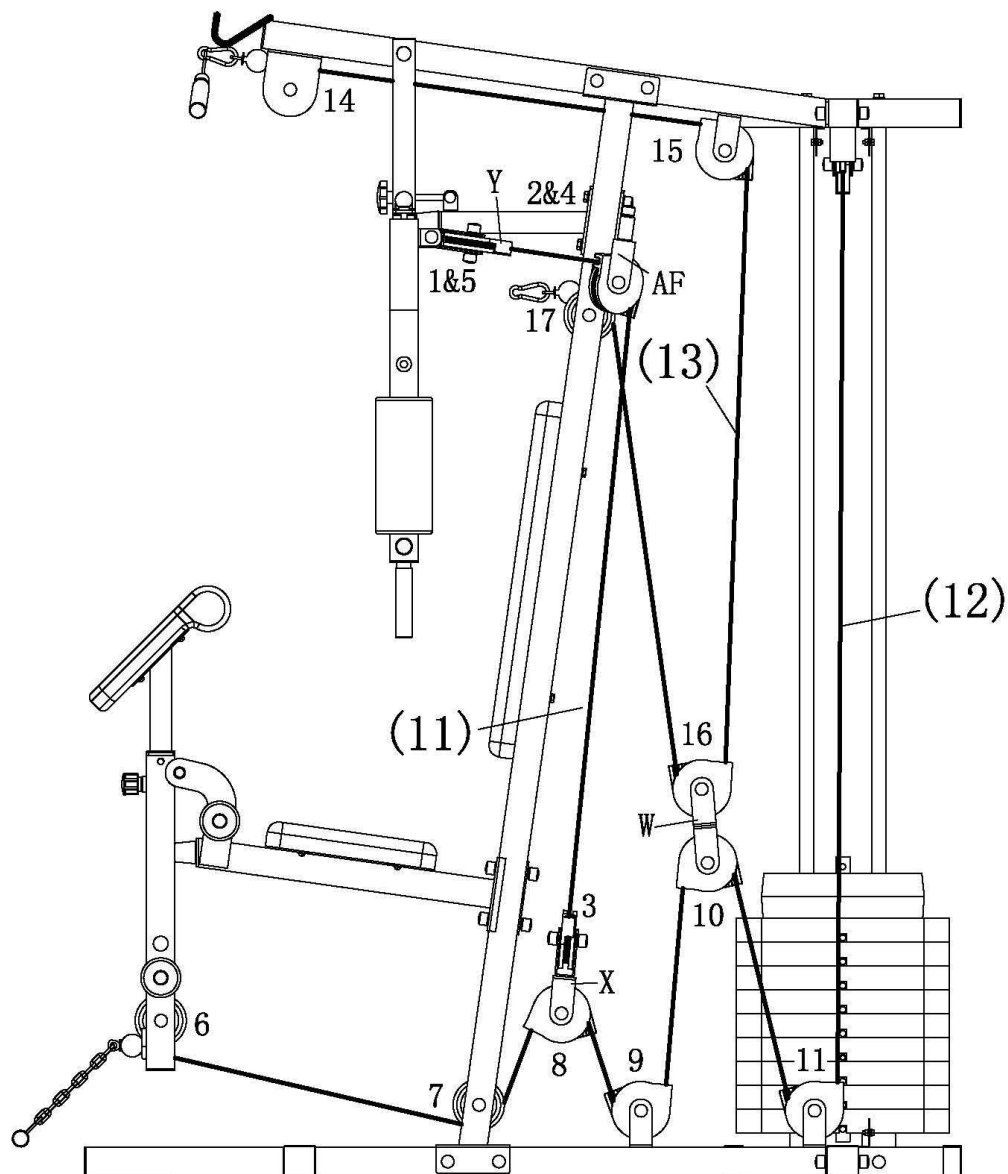
**KABELMONTAGE**

HINWEIS: BEI FOLGENDEN SCHRITTEN SOLLTEN SIE DIE ROLLEN AUS IHREN POSITIONEN HERAUSNEHMEN.

1. BEFESTIGEN SIE DAS KABEL OHNE DEN BALL (11) AN.

NEHMEN SIE EIN KABELLENDE, BEFESTIGEN SIE ES MIT DER SCHRAUBE M10*20 UND DER SICHERUNGSMUTTER (34) AN EINER DER BRUSTSTÜTZEN NACH DEM BILD AN. DANACH FÜHREN SIE DAS ZWEITE KABELLENDE DURCH DIE ROLLE NR.1, DURCH DIE ROLLE NR.2, NACH UNTEN UND DURCH DIE ROLLE NR.3 IM FLASCHENZUG (X), NACH OBEN UND DURCH DIE ROLLE NR.4, DURCH DIE ROLLE NR.5, SICHERN SIE DAS KABEL DURCH DIE BEFESTIGUNG AN DER BRUSTSTÜTZE MIT DER SCHRAUBE M10*20 UND DER SICHERUNGSMUTTER (34) NACH DEM BILD.

2. DAS KABEL MIT EINEM BALL (2).

BEGINNEN SIE MIT DER FÜHRUNG DES KABELLENDE, WO KEIN BALL IST, DURCH DIE ROLLE NR.8 IM FLASCHENZUG (X), NACH UNTEN UND DURCH DIE ROLLE NR. 9 NACH OBEN UND DURCH DIE ROLLE NR.10 IM FLASCHENZUG (W), NACH UNTEN UND DURCH DIE ROLLE NR.11, NACH OBEN UND DURCH DIE ROLLE NR.12, DURCH DIE ROLLE NR.13, NACH UNTEN DURCH DEN HAKEN (14) UND DIE EISENKETTE (9) BIS ZUM KABELLENDE, DANACH BEFESTIGEN SIE DAS KABELLENDE MIT DEN SCHRAUBEN M10*35 UND DER SICHERUNGSMUTTER (32) AN DER GEWICHTSROHR (AC) NACH DEM BILD AN.

3. DAS KABEL MIT ANDERTHALB BALL (13)

BEGINNEN SIE MIT DER FÜHRUNG DES KABELS, WO ES DIE HÄLFTE DES BALLS GIBT, DURCH DIE ROLLE NR.14, DURCH DIE ROLLE NR.15, NACH UNTEN UND DURCH DIE ROLLE NR.16 IM FLASCHENZUG (X), NACH OBEN UND DURCH DIE ROLLE NR.17 NACH DEM BILD.

SCHRITT 4

BEFESTIGEN SIE ZWEI NETZKAPPEN (S) MIT MONTAGEN (38) AN DEM GERÄT NACH DEM BILD AN.

SETZEN SIE BITTE GUMMIKAPPEN (39) (40) (41) AUF DIE ENTSPRECHENDEN SCHRAUBEN UND MUTTERN AUF.

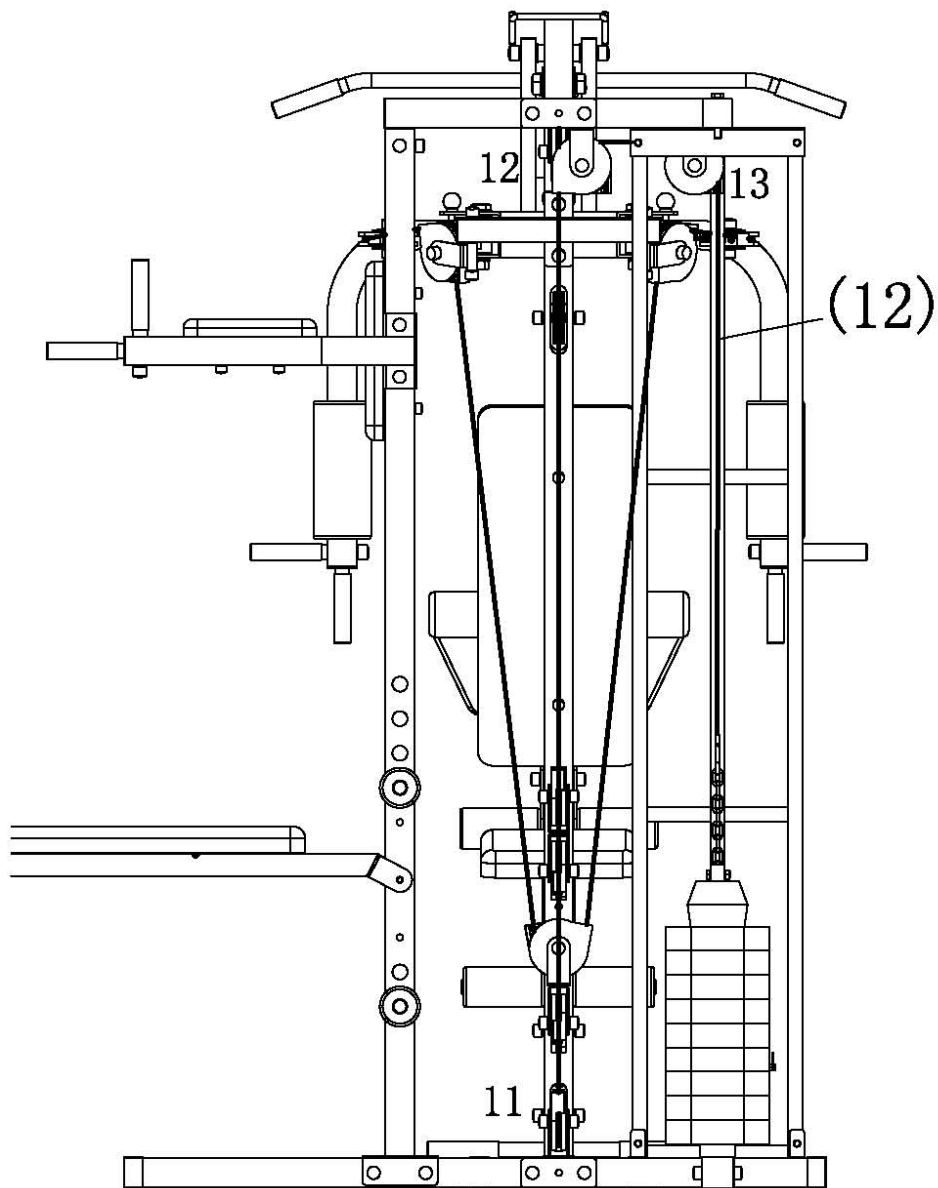

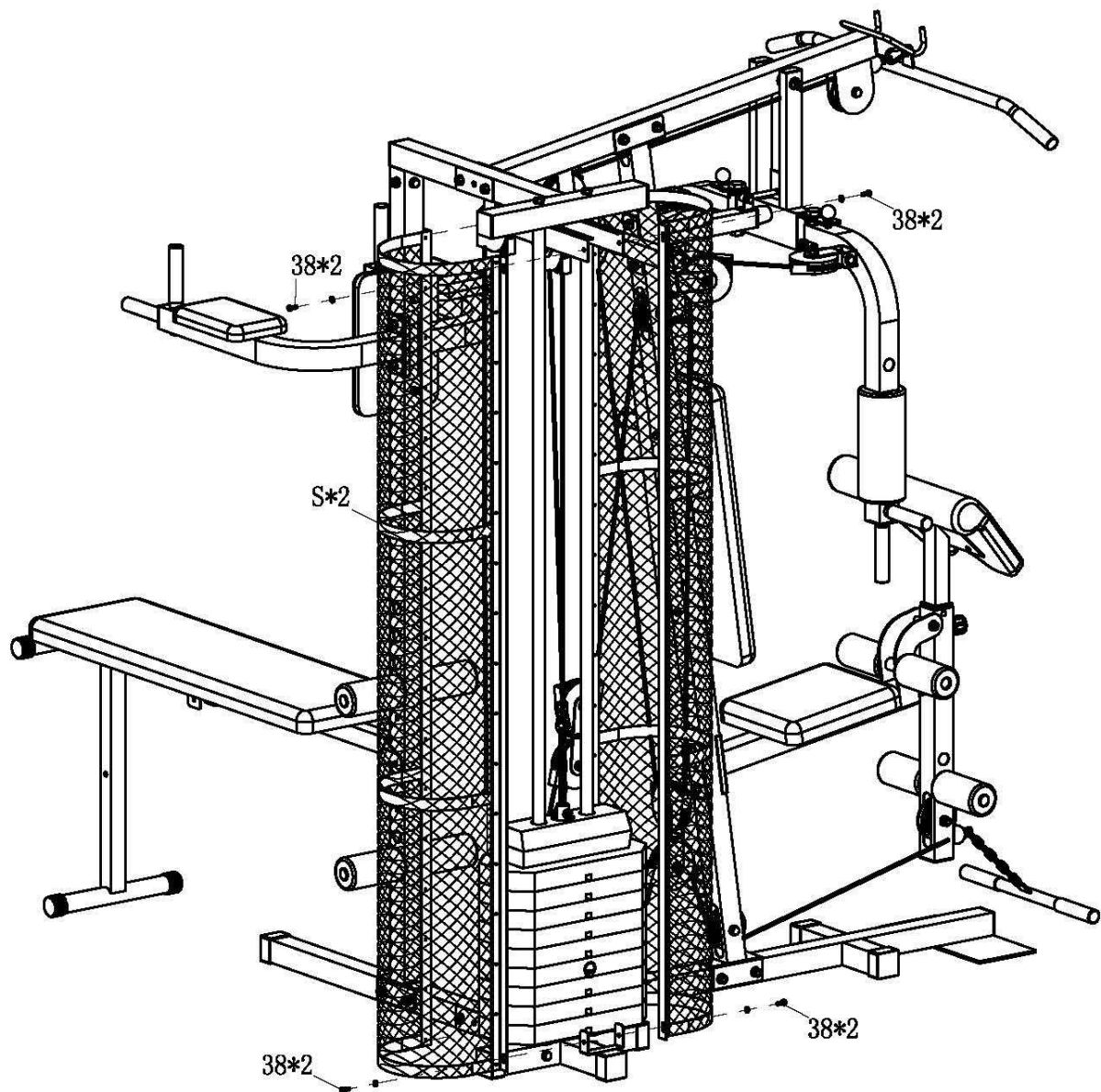

Das Training am Fitness Turm

Hinweis: Die Bilder dienen nur für Orientierung, die Übungen sind für mehrere Fitness Türme gemeinsam. Manche Teile hat dieser Turm nicht, deswegen können Sie einige Übungen nicht durchführen.

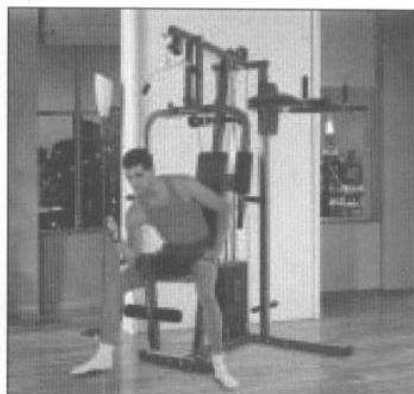
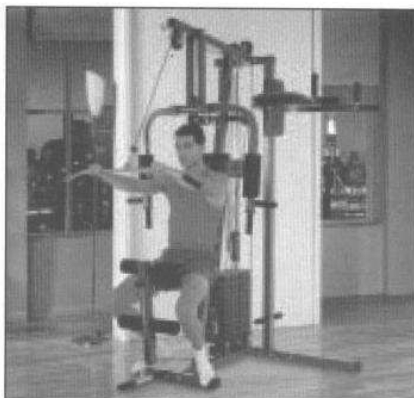
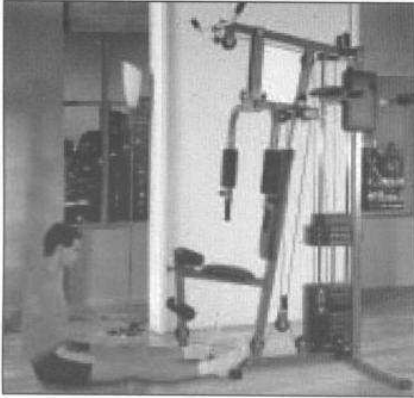

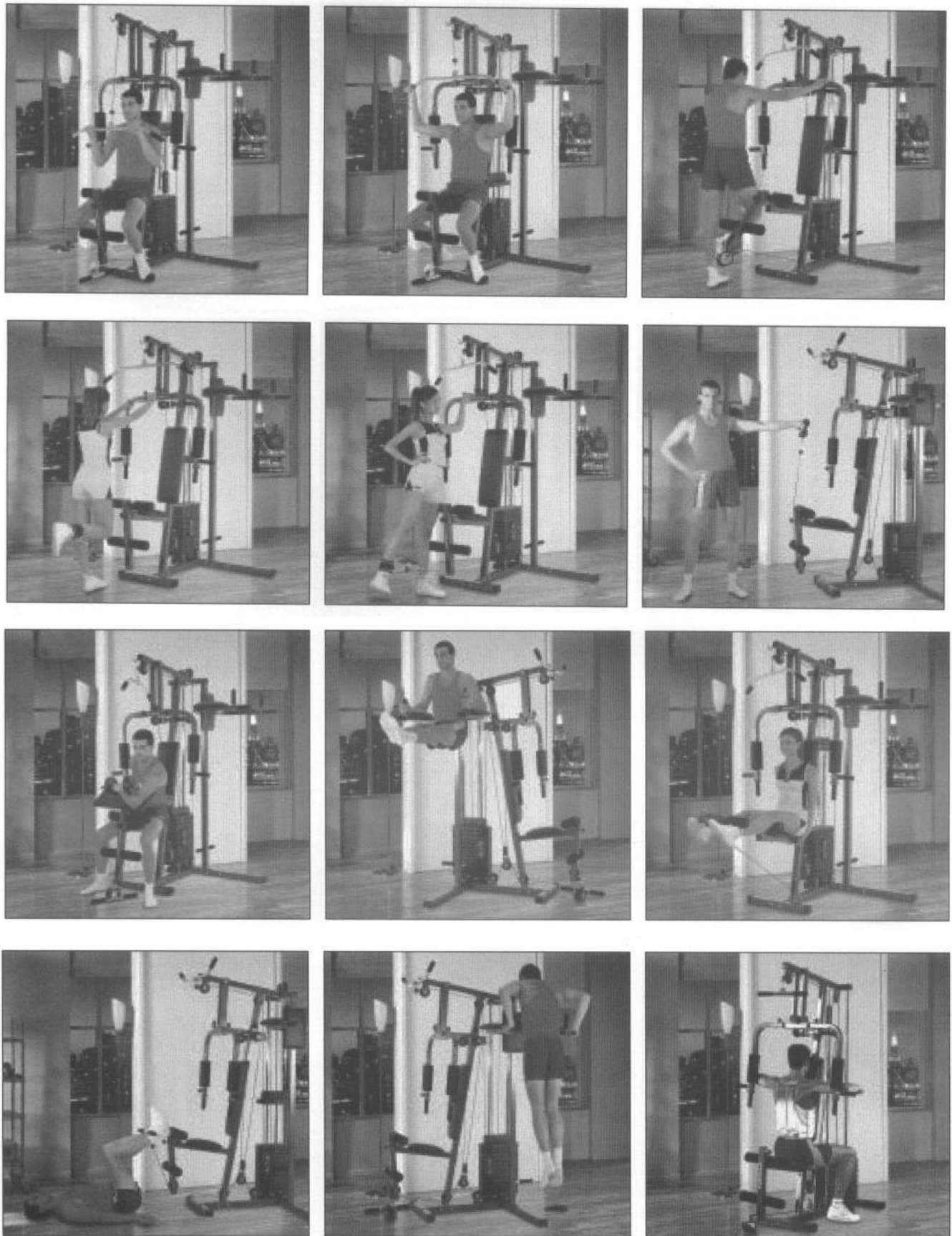

Wartung

Führen Sie regelmäßig die Wartung des Geräts aufgrund der Belastung des Geräts, mindestens jedoch nach 20 Stunden in Betrieb.

Die Wartung umfasst:

1. Die Kontrolle von allen beweglichen Gerätsteilen (der Achse, der die Bewegung übertragenden

- Gelenke usw.), ob diese genug geschmiert sind. Falls nicht, schmieren Sie sie sofort. Wir empfehlen, das übliche Öl für Räder und Nähmaschinen oder das Silikonöl zu verwenden.
2. Die regelmäßige Kontrolle von allen Teilen – Schrauben und Muttern und das regelmäßige Anziehen.
 3. Zum Putzen benutzen Sie nur eine Seifenlösung und keine Reinigungsmittel.
 4. Bewahren Sie den Fitness Turm immer an einem trockenen und warmen Platz.

HINWEIS

Die Bank muss auf einer ebenen und festen Unterlage gelegt werden. Vor jeder Produktverwendung kontrollieren Sie das Festziehen aller Schrauben.

Der Verkäufer spendet auf dieses Erzeugnis erstem Besitzer die Garantie 2 Jahre.

Garantie erstreckt sich nicht auf diese Defekte, die entstehen:

1. Mit dem Verschulden der Benutzer, das ist die Beschädigung des Erzeugnis unrichtige Montage, unfachliche Überholung, benutzen im Missverhältnis mit dem Garantieblatt zum Beispiel schlechte Schiebung Sattelstange im Rahmen, mangelhafte Ziehung Pedalen in den Klinken und Klinken zu der Mittelachse,
2. Unrichtige und vernachlässigte Instandhaltung,
3. Mechanische Beschädigung,
4. Abnutzung der Teilen bei üblich Benutzung (Zum Beispiel Gummi und Kunststoffteilen, bewegliches Mechanismus als Lager, Keilriemen, Abnutzung der Druckknöpfe auf dem Computer),
5. Unabwendbares Ereignis und Katastrophe,
6. Unfachliche Treffere,
7. Unrichtiges Umgehen oder unrichtige Platzierung, Einfluss niedrige oder hohe Temperatur, Einfluss Wasser, Druck und Prallen, absichtlich wechselnes Design, Form oder Ausmaße.

Hinweis:

1. Das Turnen können Schalleffekten und die Knarrung ist nicht der Mangel für die Benutzung das Band und deshalb ist nicht die Knarrung der Grund die Reklamation. Die Erscheinung können Sie mit der üblichen Instandhaltung beseitigen.
2. Die Lebensdauer Lager, Keilriemen und weitere bewegliche Teile kann kurzer sein als Garantiefriest ist.
3. Auf den Maschinen sind nötig die Fachreinigung und die Einstellung mindestens einmal mit 12 Monaten ausführen.
4. In der Garantiezeit werden alle Störungen das Erzeugnis beseitigen, die Produktionsstörungen oder schlechte Materialien entstanden haben und die Sache kann wieder ordentlich benutzen sein.
5. Die Reklamation führt grundsätzlich schriftlich mit genaue Kennzeichnung Typ der Ware, Beschreibung der Störung und bestätiges Dokument über Kauf aus.

Copyright - Autorenrecht

Die Gesellschaft MASTER SPORT s.r.o. geltend machen alle Autorenrechte zu der Inhalt diese Anleitung zu der Benutzung.

Autorenrecht verbieten die Reproduktion die Teilen die Anleitung oder als das Ganze dritten Seite ohne ausdrückliche Zustimmung Gesellschaft MASTER SPORT s.r.o.. Gesellschaft MASTER SPORT s.r.o. nehmen kein Verantwortung für das Patent für die Benutzung die Informationen über, die in diese Anleitung sind.

Die Adresse Lokal Verteiler: